

SECTOR guide d'installation rap

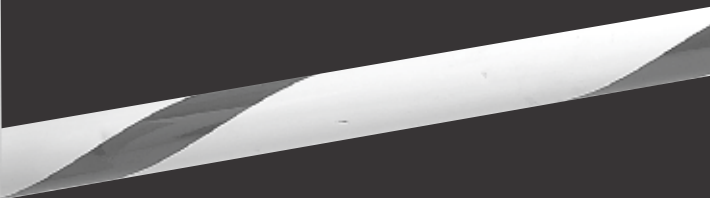

CENTURION



SECTOR™



**UNE BARRIÈRE
CONÇUE POUR
UN USAGE
INTENSIF**

Introduction >>

Ce guide rapide s'adresse à un installateur expérimenté qui a déjà effectué une installation de barrière SECTOR, qui connaît tous les aspects de sécurité nécessaires d'un site et ne nécessite qu'un rapide rappel des principales étapes à suivre.



Veillez toujours vous assurer que toutes les consignes de sécurité décrites dans le manuel d'installation soient respectées pendant et après le processus d'installation.



En cas de doute, référez-vous au manuel d'installation, visitez notre site Web, www.centsys.co.za ou appelez l'assistance technique au +27 860 236 887 ou +27 11 699 2400

Icônes utilisées dans ce guide >>



Cette icône signale des conseils et d'autres informations qui pourraient être utiles lors de l'installation



Cette icône signale des variantes ainsi que d'autres aspects qui devront être pris en considération lors de l'installation



Cette icône signale un avertissement, une mise en garde ou un point important! Veuillez prendre bonne note des aspects critiques qui DOIVENT être respectés afin d'éviter toute blessure

Outils et équipements requis >>

Commencez par vérifier que vous avez bien toutes les pièces requises pour procéder à l'installation.

Aspects concernant le site >>

Passez en revue la liste de contrôle suivante pour déterminer la sécurité et la convenance du site :

- Vérifiez que toutes les exigences de sécurité et des autorités locales soient respectées
- Vérifiez que l'utilisation (cycle de travail) du site et que la longueur de la perche requise correspondent au cahier des charges de la barrière
- Vérifiez qu'il y ait suffisamment d'espace sur le côté de la chaussée pour monter la barrière
- Vérifiez que des fondations convenables aient été préparées pour la barrière
- Vérifiez que le montage d'équipements de sécurité supplémentaires ait été prévu

Sélectionnez le mode d'exploitation

Il existe trois modes d'exploitation qui peuvent être sélectionnés, à savoir simple, complexe et PLC (programmeur logique)

1. Mode simple

Application typique : entrée de site, contrôlée par un garde.

La levée et la descente de la perche s'effectuent par bouton-poussoir ou télécommande reliée à l'entrée mémoire (EM). La fonction d'abaissement automatique peut être utilisée soit pour un détecteur de boucles inductives (recommandé) soit pour des faisceaux de sécurité à infrarouges. Ces derniers empêchent la perche de se rabaisser sur un véhicule. Ce signal d'entrée peut également être utilisé pour empêcher l'abaissement automatique de la perche.

Si vous utilisez le détecteur à boucle inductive recommandé, la boucle doit être positionnée en dessous de la perche.

Le contrôleur SECTOR est doté d'un contact libre de potentiel pour les lumières de sécurité ou d'accueil qui s'allument automatiquement lors du fonctionnement de la barrière, et peuvent rester allumées ensuite pendant une durée réglable.

2. Mode complexe

Application typique : entrée non gardée, qui utilise plusieurs dispositifs de contrôle d'accès différents pour soulever la perche.

En mode complexe, la perche s'abaisse une fois que le véhicule est passé sur et a dépassé la boucle de fermeture, qui est montée en dessous de la perche.

Les dispositifs de contrôle d'accès, y compris les lecteurs de cartes ou de proximité, claviers, télécommandes, etc., sont raccordés à l'entrée mémoire (EM). L'entrée mémoire compte et mémorise chaque impulsion de déclenchement. La perche restera relevée jusqu'à ce que le même nombre de signaux de fermeture soit appliqué à l'entrée de fermeture, comme la boucle de fermeture par exemple.

CENTURION recommande que le FLUX OB sur carte d'utiliser un détecteur de boucle inductive comme boucle de fermeture. Voir page 9 les informations concernant le détecteur à boucle sur carte FLUX OB. Celui-ci agira également comme boucle de sécurité lorsque le véhicule est présent sur le détecteur en boucle. Il est également possible comme alternative, mais cela n'est pas recommandé, d'utiliser un ensemble de faisceaux de sécurité à infrarouges. Il est recommandé d'employer deux jeux de faisceaux de sécurité, espacés d'environ 500 millimètres.

Une entrée sans mémoire (ESM) est prévue pour relever la perche lorsqu'elle est activée par un distributeur de tickets, système de stationnement payant, etc.

Une sortie pour distributeur de tickets payant est disponible via un contact libre de potentiel pour empêcher l'émission de tickets lorsque la perche est en cours de levage ou relevée. Ces contacts peuvent également être utilisés comme contacts libres de potentiel pour les lumières de sécurité ou d'accueil qui s'allument automatiquement lors du fonctionnement de la barrière, et restent ensuite allumées pendant une durée réglable.

2a. Sortie libre (généralement applicable au mode complexe)

Il est possible d'utiliser la fonction de sortie libre du contrôleur pour soulever automatiquement la barrière pour les véhicules sortant de la zone de stationnement ou du parking.

Il est recommandé d'utiliser un détecteur de boucle inductive pour activer la fonction de sortie libre. Il est également possible comme alternative d'utiliser un ensemble de faisceaux de sécurité à infrarouges, mais cela n'est pas recommandé.

Le système peut être configuré pour une circulation unidirectionnelle, avec la même barrière assurant un contrôle d'accès pour les véhicules entrants et la sortie libre pour les véhicules sortants. La boucle de sortie libre doit être montée assez proche de la boucle de fermeture, de sorte que le véhicule sortant soit encore présent sur cette boucle quand il atteint la boucle de fermeture. Toutefois, elles ne doivent pas être trop rapprochées, sous peine de provoquer des interférences magnétiques.

3. MODE PLC/Programmeur logique

Dans ce mode d'exploitation, les entrées séparées sont contrôlées pour soulever, abaisser et arrêter la barrière par bouton-poussoir ou directement à partir d'un contrôleur logique programmable tiers ou d'un PC.

Une entrée de sécurité est prévue pour être utilisée avec un détecteur à boucle inductive ou des faisceaux de sécurité à infrarouges afin d'empêcher la perche de se rabaisser sur un véhicule.



Si votre installation nécessite le montage des boucles inductives dans le sol, veuillez vous référer aux instructions du fabricant pour tous renseignements complémentaires

Exigences de câblage >>

The cable requirements differ according to the mode that you have selected.



- Tous les câbles doivent être acheminés dans un conduit, excepté s'ils sont enterrés
Pour la détection des véhicules, CENTURION recommande d'installer des boucles de masse préférablement à des faisceaux à infrarouges

1. Mode simple

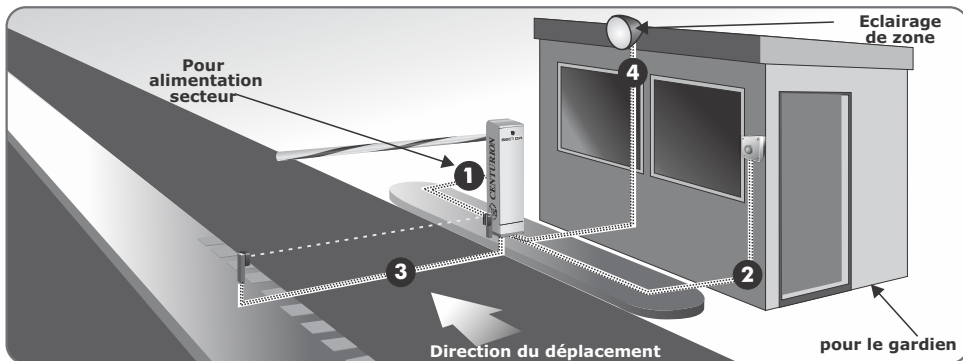

2. Mode complexe (configuration de base)

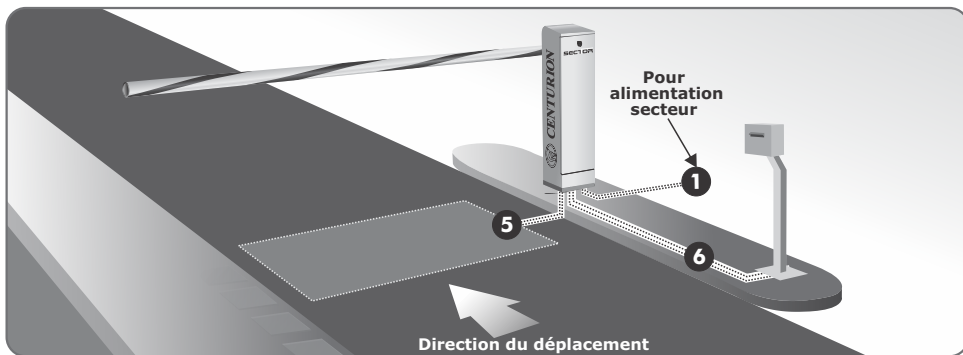

3a. Sortie libre pour la circulation unidirectionnelle

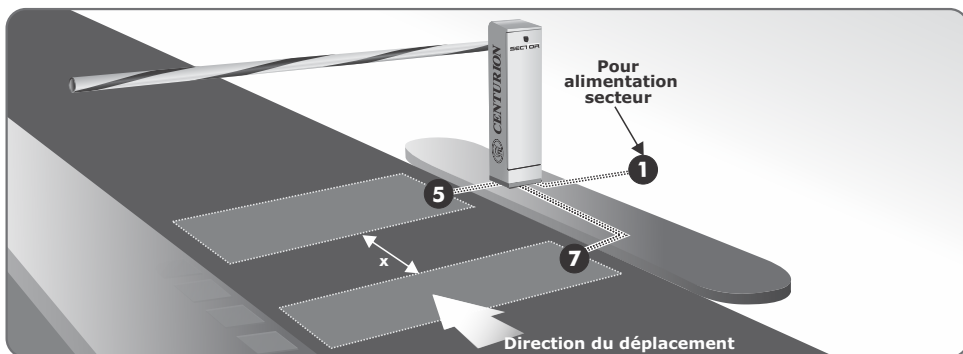

3b. Sortie libre pour la circulation bidirectionnelle

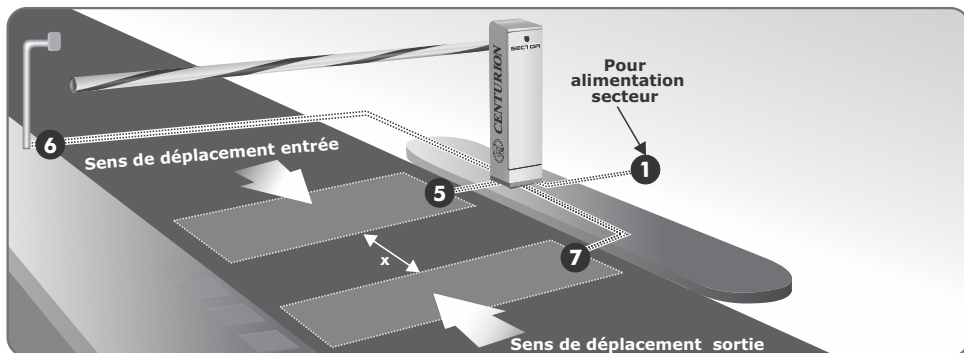

- **x désigne la distance requise entre les boucles pour la sortie libre**
- Sortie libre pour circulation unidirectionnelle, x doit être supérieur à 1000 mm
- Pour la circulation bidirectionnelle, x doit être au moins égal à la longueur d'un véhicule moyen (entre 1000 mm et 2000 mm). Le véhicule sortant ne doit pas quitter la boucle de sortie libre avant d'être passé sur la boucle de fermeture. La barrière se lèvera lorsque le véhicule sortant atteindra la boucle de fermeture.

Légende

1. Câble d'alimentation 220V (trifilaire PNT 1,5 mm²* SWA)[†]
 2. Pousoir de commande (bifilaire multibrin 0,5 mm²)
 3. Faisceaux de sécurité à infrarouges (trifilaire multibrins 0,5 mm²)
 4. Lumières de pilier optionnelles (trifilaire PNT SWA)[†], dimension selon les besoins en puissance)
 5. Boucle inductive pour la fermeture ou à sécurité (1 fil multibrins siliconé 0,5 mm²)*
 6. Dispositif de contrôle d'accès (trifilaire multibrins 0,5 mm²)[‡]
 7. Boucle inductive pour sortie libre (1 fil multibrins siliconé 0,5 mm²)*
- ★ Augmentation possible de l'épaisseur du câble si des lumières de pilier sont installées
- † Le type de câble doit satisfaire aux réglementations municipales, mais typiquement, un câble SWA (câble armé de fils d'acier) est recommandé. L'armement du câble assure un excellent blindage, qui procure une meilleure protection contre la foudre (raccordez une extrémité du blindage à la terre).
- * Consultez le fabricant du détecteur de boucle pour tous détails spécifiques ou voir page 9 les informations concernant le détecteur à boucle sur carte FLUX OB
- ‡ Le nombre de conducteurs et le type de câble peuvent varier en fonction de la marque du système de contrôle d'accès utilisé

Orientation

Il est toujours recommandé de monter la barrière avec la barrière d'accès face à l'arrivée de la circulation. Ainsi, si un véhicule heurte accidentellement la perche, cette dernière est expulsée du logement de la barrière et non pas écrasée dedans, ce qui risquerait d'endommager le logement



L'orientation par défaut consiste à avoir l'opérateur sur le côté droit de la chaussée, avec la perche pointant vers la gauche – une configuration également appelée orientation droite

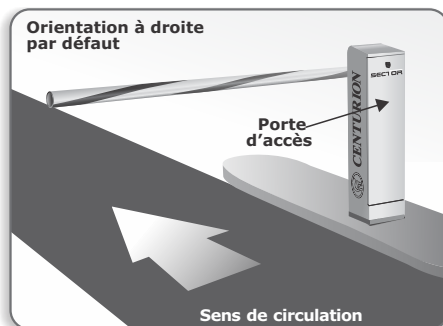



Il est également possible de modifier l'orientation pour obtenir une orientation gauche permettant à la barrière d'être montée sur le côté gauche de la chaussée avec la perche pointant vers la droite. Veuillez contacter CENTURION pour tous renseignements complémentaires

Installation SECTOR

Positionnement du logement

- Déterminez le positionnement correct de la barrière à installer



La ligne pointillée indique les dimensions recommandées des fondations en béton



Vérifiez l'orientation de la barrière

Socle/fondations en béton

- Préparez le trou pour les fondations en béton
- Installez les conduits des câbles, en veillant à ce qu'ils ressortent bien dans la zone d'entrée des câbles, en laissant environ 50 mm de conduit dépasser au-dessus du béton

- Cimentez les boulons d'ancrage ou des chevilles-tamponnoirs pour installation ultérieure des boulons d'ancrage (taille M12 x 70)

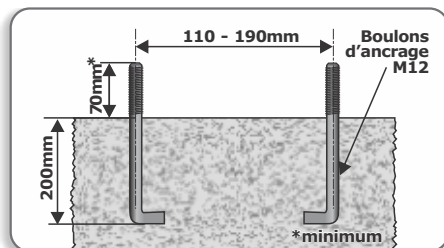
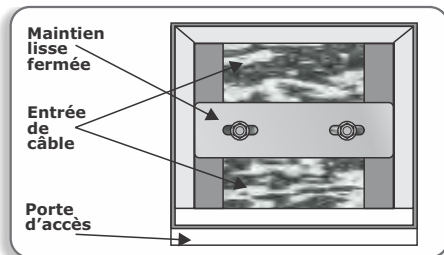
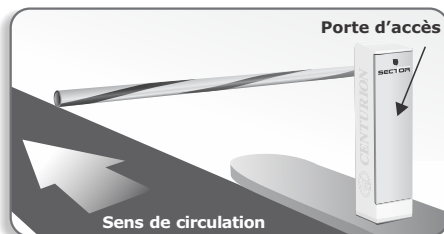
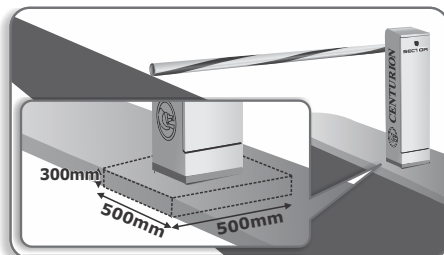
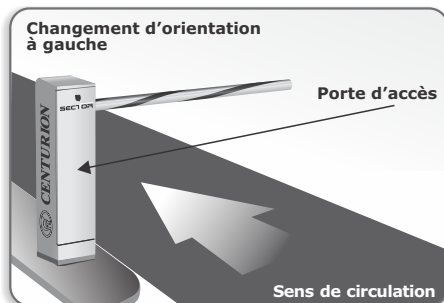



Le logement est serré entre la barre de rétention et le socle en béton

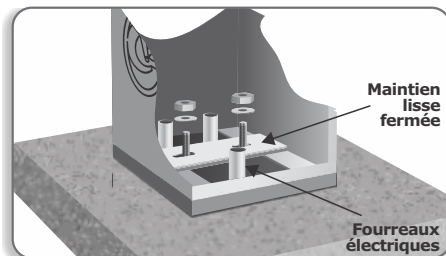

Montage de la perche

- Utilisez la pièce de retenue de la perche comme une règle pour marquer une ligne droite sur la perche

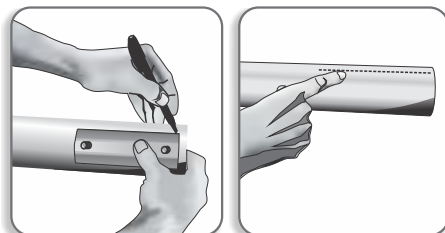

- Marquez et percez les trous de 8,5 mm dans la perche, selon les mesures fournies

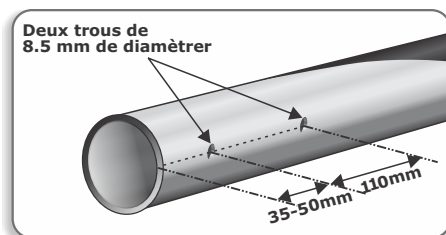

- Faites glisser la pièce de retenue dans la perche et poussez les boulons de montage dans les trous percés
- Tout en maintenant la pièce de retenue de la perche en position, installez la perche sur le coupleur
- Installez les rondelles et les écrous M8 sur les boulons et serrez

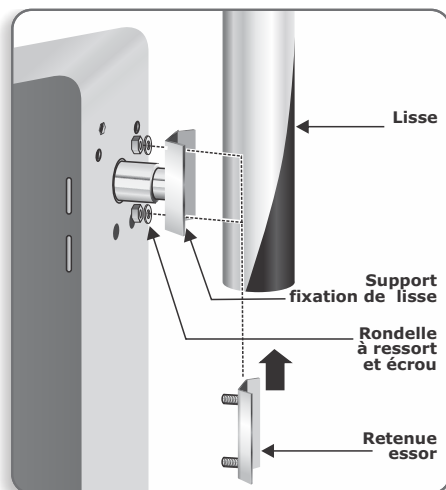

Ne rien rajouter sur la lisse (panneaux, publicité, etc.). Toute modification devra faire l'objet d'un réglage spécial voir le changement du ressort Consulter notre service technique

Mise à niveau de la perche

- À l'aide d'une clé de 17, desserrez les écrous bloquants sur le lien de réglage
- Tournez le lien de réglage pour mettre la perche à niveau
- Resserrez les écrous bloquants



Les deux écrous se desserrent/resserrent dans la même direction. Il ne s'agira pas forcément de la direction attendue – si l'écrou bloquant ne se desserre/resserre pas, essayez l'autre direction



La perche se déplace vers le haut ou vers le bas à mesure que l'on fait tourner le lien de réglage. Il est utile de maintenir le lien de réglage avec une deuxième clé durant ce processus

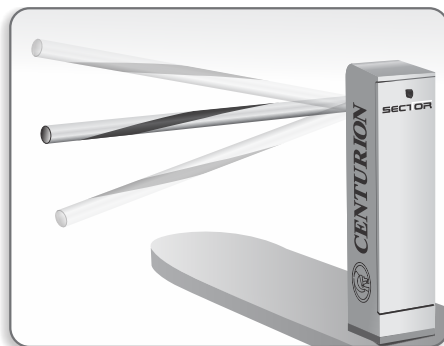
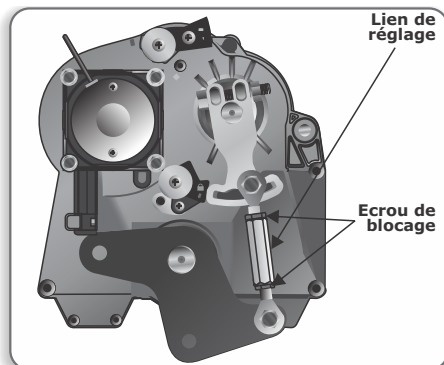

Verrouillage aux butées d'extrémité

- Par défaut, la barrière SECTOR ne se verrouille pas aux butées d'extrémité

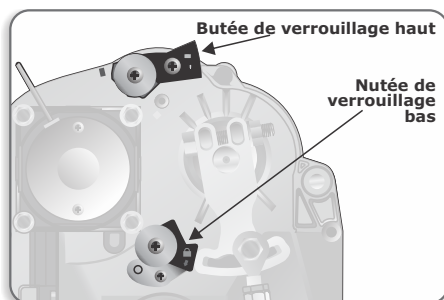

- En cas de défaillance du système, il est possible de lever/rabaisser la perche à la main

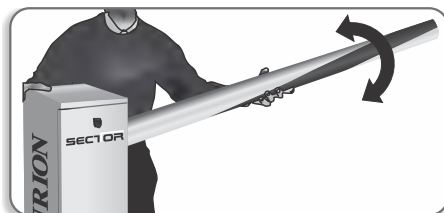

La barrière peut être réglée en mode de verrouillage. Reportez-vous au manuel d'installation pour une explication du mode de verrouillage et de la façon de permuter entre les configurations

Configuration électrique

1. Vérifiez toujours que le disjoncteur du panneau électrique est coupé (position OFF), et que tous les circuits haute tension (plus de 42,4 V) sont complètement isolés de l'alimentation secteur avant de procéder à toute intervention.
2. Assurez-vous que tous les systèmes basse tension (moins de 42,4 V) sont correctement protégés contre tout dommage en débranchant toutes les sources de courant, telles que les chargeurs et les batteries, avant de procéder à toute intervention.
3. Toutes les interventions électriques doivent être conduites conformément aux exigences de toutes les réglementations électriques locales applicables. (Il est recommandé que ces interventions soient effectuées par un entrepreneur agréé).

Connect all wiring

1. Connectez tous les câbles en fonction des besoins de l'installation spécifique
2. Veillez à ce que tous les câbles d'interconnexion soient fixés en place.
3. Veillez à ce que l'alimentation électrique monophasée soit connectée au système.
4. Branchez le secteur (coupe-circuit et disjoncteur), assurez-vous que la batterie soit connectée et vérifiez que la polarité soit correcte.



Notez que les schémas de câblage au verso font commencer la connexion au niveau du bornier, et non pas du contrôleur

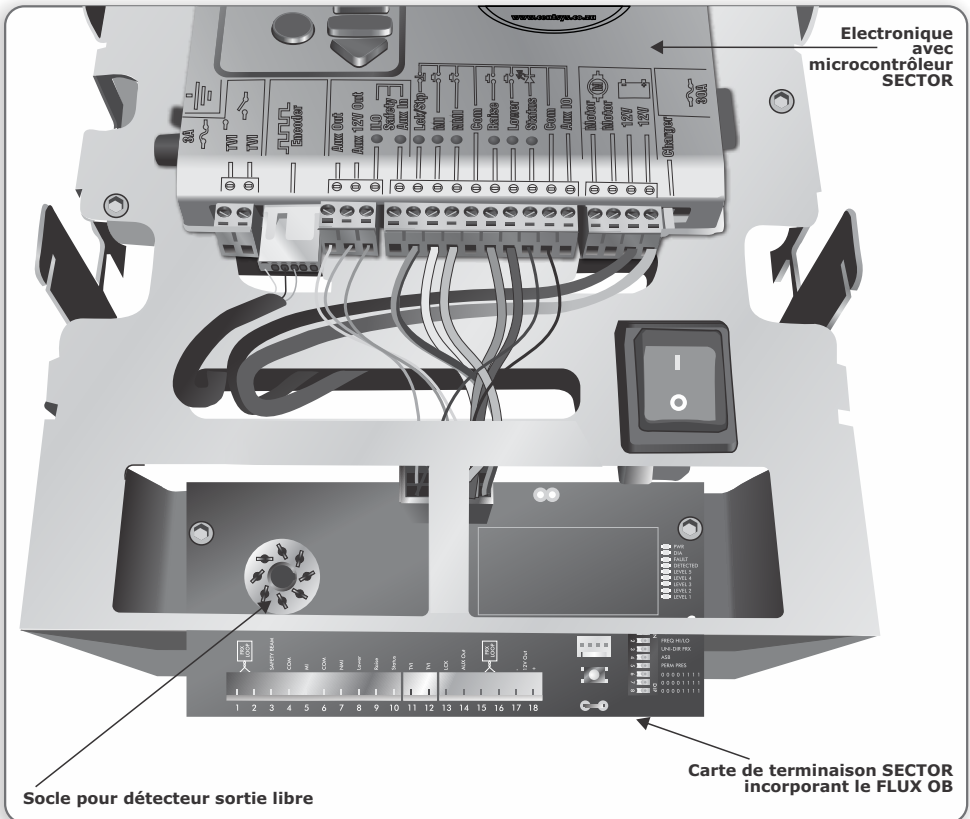

- La barrière de trafic SECTOR comporte un détecteur de véhicule à boucle inductive sur carte, le FLUX OB, qui peut être utilisé pour le raccordement à une boucle de fermeture et qui se trouve sur la carte de terminaison SECTOR
- La configuration du FLUX OB s'effectue au moyen d'une série de commutateurs DIP. Des voyants offrent un diagnostic visuel efficace

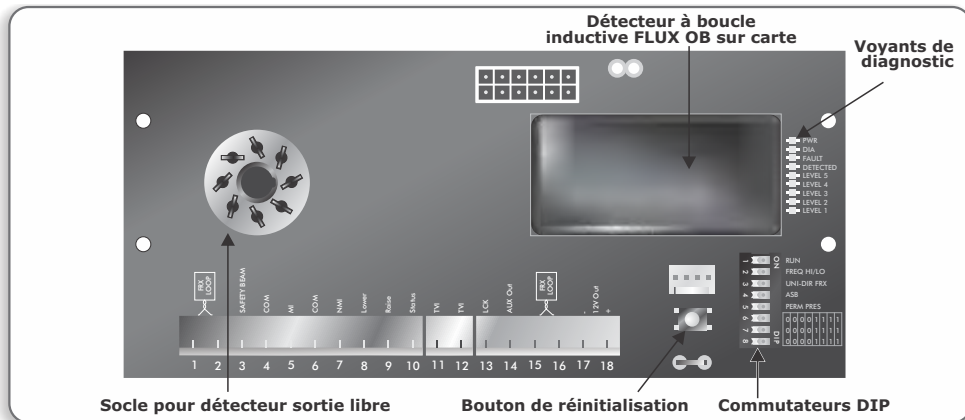

Caractéristiques du FLUX OB

Bouton de réinitialisation

- Ce bouton permet de réinitialiser manuellement le détecteur à tout moment. Le détecteur réactive la boucle de détection et est alors prêt à détecter les véhicules. De plus, une sortie d'impulsion de 0,5 s est générée

Commutateur Fonction

- Si ce commutateur est sur ON, le détecteur est en mode Fonction et fonctionne normalement. S'il est sur OFF, le détecteur s'arrête et le relais de sortie passe par défaut à l'état détecté. Cela s'avère utile lorsque l'on travaille sur le SECTOR, pour empêcher la barrière de s'abaisser

Commutateur de sélection de fréquence

- La fréquence de la boucle est déterminée par l'inductance de la boucle et le réglage du commutateur de fréquence. Si le commutateur de fréquence est sur ON, la fréquence diminue d'environ 25 %. Il peut être nécessaire de modifier la fréquence pour éviter la diaphonie entre boucles adjacentes

Commutateur de sortie libre unidirectionnel

- Le commutateur permet de sélectionner soit le trafic unidirectionnel, soit le trafic bidirectionnel. Si le commutateur est à la position ON, le détecteur à boucle génère une impulsion montante chaque fois qu'un véhicule est détecté sur la boucle de sortie libre. Si, au contraire, le commutateur est à la position OFF, l'impulsion montante sera générée uniquement si un signal de détection est reçu de la boucle de sortie libre, et jamais lorsqu'un signal est reçu de la boucle de sortie libre et de la boucle de fermeture simultanément (trafic bidirectionnel)



Il est très important que la distance entre la boucle de sortie libre et la boucle de fermeture n'excède pas la longueur d'une voiture

Commutateur d'amplification de sensibilité automatique

- Cette option augmente la sensibilité du détecteur après détection initiale d'un véhicule. Elle permet de détecter de manière plus fiable les véhicules associés à des remorques. La sensibilité repasse à la valeur sélectionnée dès que le véhicule n'est plus détecté.

Commutateur de présence permanente

- Lorsque ce commutateur est à la position ON, la détection est maintenue tant que le véhicule reste sur la boucle. Il existe le risque, quand on utilise cette option, que les changements apparaissant dans l'environnement (par exemple si l'on introduit du métal au voisinage de la boucle) ne cessent pas automatiquement d'être détectés si l'on n'appuie pas sur le bouton de réinitialisation. Si ce commutateur n'est pas sélectionné, la boucle cessera toute détection permanente au bout de cinq minutes

Réglage de sensibilité de boucle ajustable

- Il existe huit réglages de sensibilité

Sensibilité	SENS1	SENS2	SENS3
Haute (0.03%)	ON	ON	ON
0.06%	ON	ON	OFF
0.1%	ON	OFF	ON
0.2%	ON	OFF	OFF
0.5%	OFF	ON	ON
1%	OFF	ON	OFF
2%	OFF	OFF	ON
Basse (4%)	OFF	OFF	OFF

Mise en service du FLUX OB dans une configuration de fermeture de boucle

1. La boucle étant connectée, mettre le contrôleur SECTOR sous tension.
2. Le voyant rouge d'alimentation de la carte de terminaison s'allume, et le voyant vert de détection clignote jusqu'à ce que la boucle se soit stabilisée, puis s'éteint.
3. Une fois que la boucle s'est stabilisée, seul le voyant rouge doit rester allumé.
4. Approcher un objet métallique de la boucle : les voyants de niveau de détection commencent à s'allumer, ce qui indique la plage de détection de la boucle.
5. Dès que les cinq voyants sont allumés, l'unité entre en détection, le voyant de détection vert étant allumé.
6. Effectuer les réglages opérationnels souhaités au moyen des commutateurs DIP.
7. Tester le FLUX OB avec un objet métallique ou un véhicule.

Mode simple : Option 1 (recommandée) – Branchements électriques

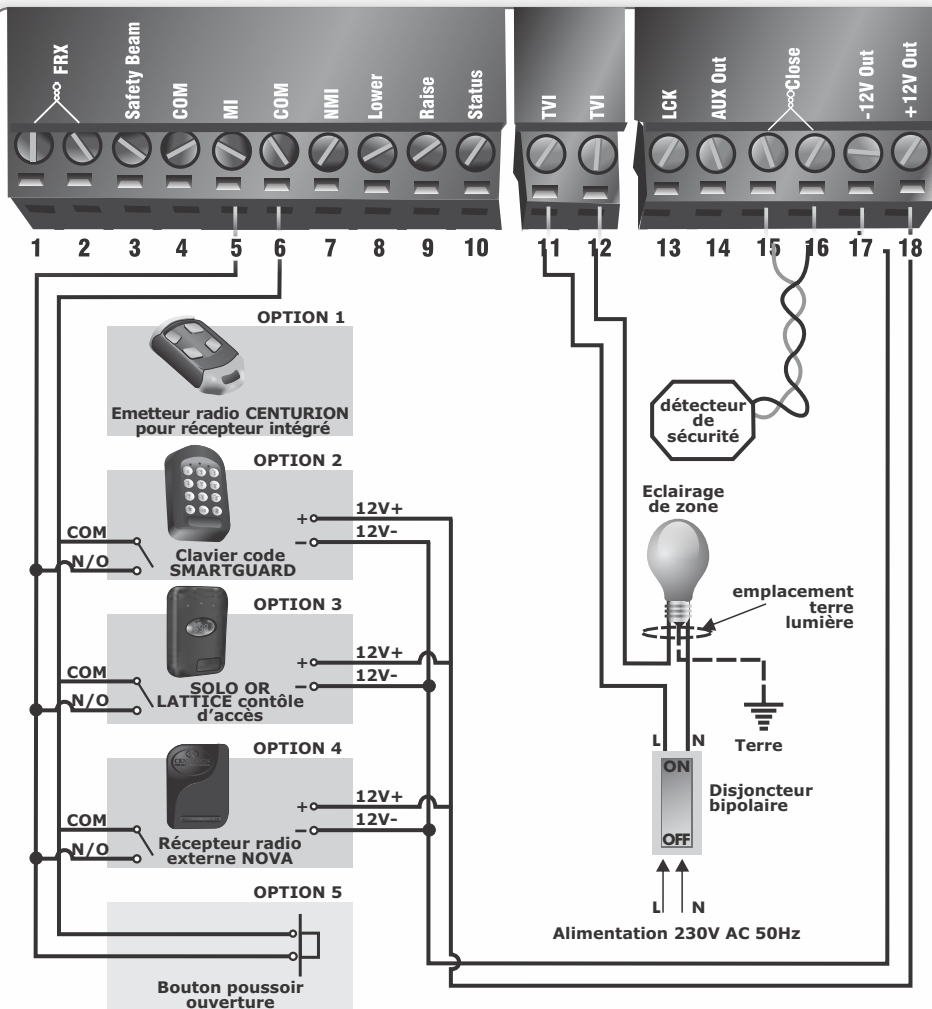

Option 1

Toutes les connexions s'effectuent au niveau du bornier ET NON PAS du contrôleur (voir page 8)

Les différentes entrées vers et sorties du bornier réagissent en fonction des signaux décrits ci-dessous lorsque le **Mode Simple** est sélectionné.

- **EM:** dans ce mode, l'entrée mémoire agit simplement pour soulever et abaisser la perche avec des activations séquentielles
- **Abaissement:** une entrée dédiée qui a uniquement pour effet de baisser la perche
- **Levage:** une entrée dédiée qui a uniquement pour effet de lever la perche
- **TVI:** contact libre de potentiel qui peut être utilisé pour un éclairage d'accueil ou de sécurité. La lumière s'allume lorsque la barrière est déclenchée et reste allumée pendant une durée réglable après qu'elle s'est rabaisée.
- **Fermeture (boucle de fermeture):** cette entrée boucle agira seulement comme boucle de sécurité empêchant la perche de s'abaisser sur un véhicule présent sur la boucle

Mode simple : Option 2 – Branchements électriques

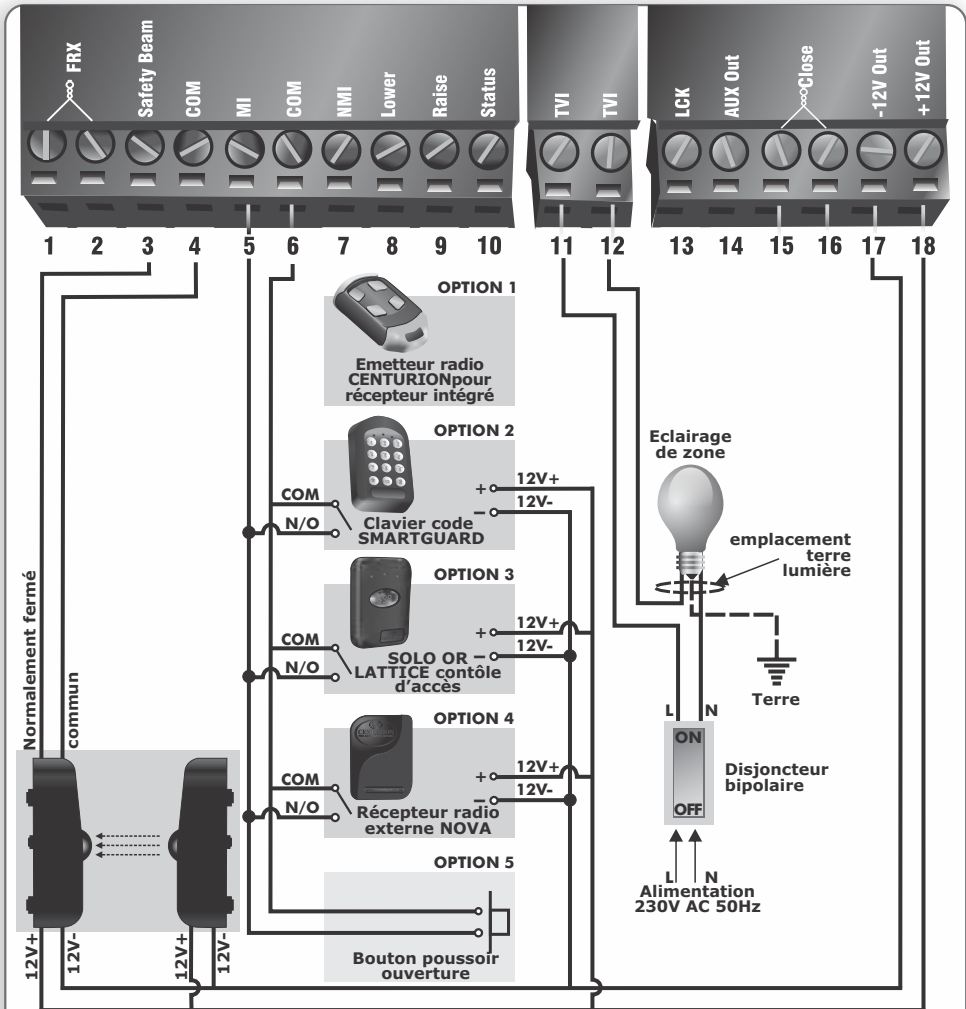

Option 2

Toutes les connexions s'effectuent au niveau du bornier ET NON PAS du contrôleur (voir page 8)

Toutes les différentes entrées vers et sorties du bornier réagissent aux signaux décrits ci-dessous lorsque le **Mode Simple** est sélectionné.

- **Faisceaux de sécurité:** il est possible d'utiliser des faisceaux de sécurité à infrarouges comme alternative à une boucle inductive, mais cela n'est pas recommandé.
- **EM:** dans ce mode, les entrées mémoire agissent simplement pour soulever et abaisser la perche avec des activations séquentielles
- **Abaissement:** une entrée dédiée qui a uniquement pour effet de baisser la perche
- **Levage:** une entrée dédiée qui a uniquement pour effet de lever la perche
- **TV1:** contact libre de potentiel qui peut être utilisé pour un éclairage d'accueil ou de sécurité. La lumière s'allume lorsque la barrière est déclenchée et reste allumée pendant une durée réglable après que la perche s'est abaissée.

Complex Mode: Option 1 (Basic) - electrical connections

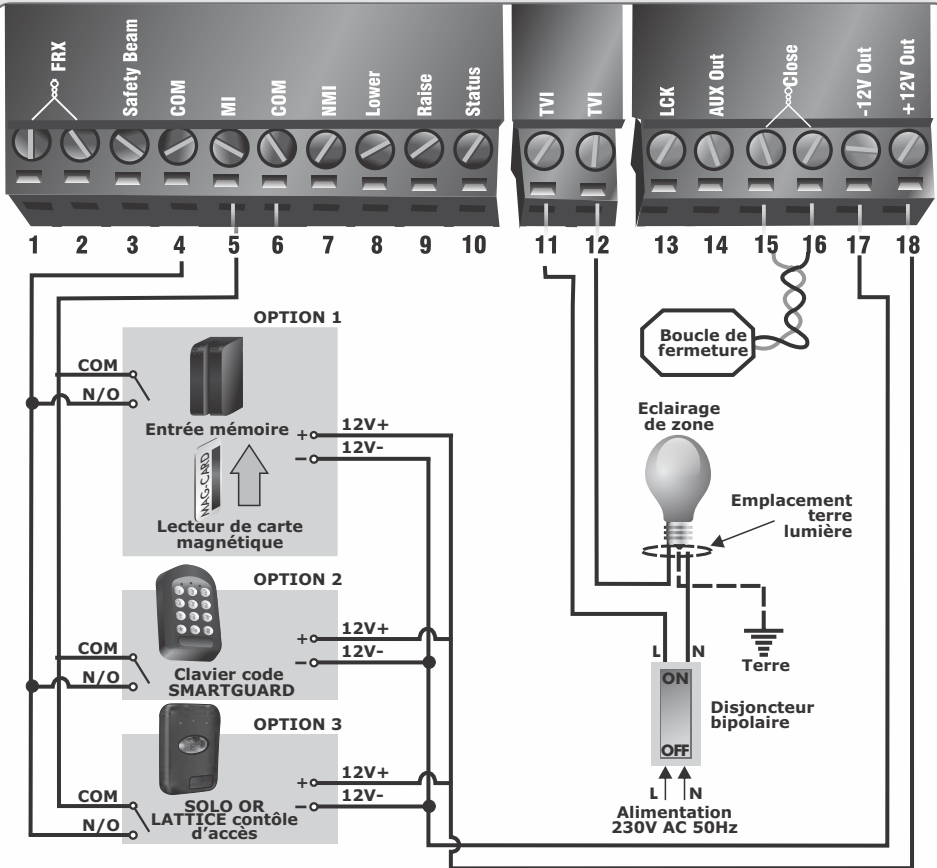

Option 1: Basic

Toutes les connexions s'effectuent au niveau du bornier ET NON PAS du contrôleur (voir page 8)

Les différentes entrées vers et sorties du bornier réagissent aux signaux décrits ci-dessous lorsque le **Mode Complexe** est sélectionné.

- **Faisceaux de sécurité:** bien que cela ne soit pas conseillé, cette entrée peut être utilisée si aucun détecteur de boucle de fermeture n'a été monté. Il est alors recommandé d'employer deux jeux de faisceaux de sécurité, espacés d'environ 500 millimètres
- **EM:** l'entrée mémoire compte et mémorise chaque impulsion de déclenchement, la perche restera relevée jusqu'à ce que le même nombre de signaux de fermeture soit appliqué à l'entrée de fermeture, ou que le délai d'abaissement automatique ait expiré.
- **ESM:** généralement utilisée avec les distributeurs automatiques de tickets - voir l'option 2
- **Abaissement:** une entrée dédiée qui a uniquement pour effet de baisser la perche
- **Levage:** une entrée dédiée qui a uniquement pour effet de lever la perche
- **TVI:** contact libre de potentiel qui peut être utilisé pour un éclairage d'accueil ou de sécurité. La lumière s'allume lorsque la barrière est déclenchée et reste allumée pendant une durée réglable après que la perche s'est abaissée.
- **Fermeture (boucle de fermeture):** Le détecteur à boucle FLUX OB sur carte peut être utilisé ou un détecteur de boucle de fermeture doit être monté. Outre la détection à des fins de fermeture une fois que le véhicule a passé la barrière, le détecteur agira comme boucle de sécurité empêchant la perche de se rabaisser sur un véhicule présent sur la boucle

Mode complexe : Option 2 (distributeur de tickets) >>>

- Branchements électriques

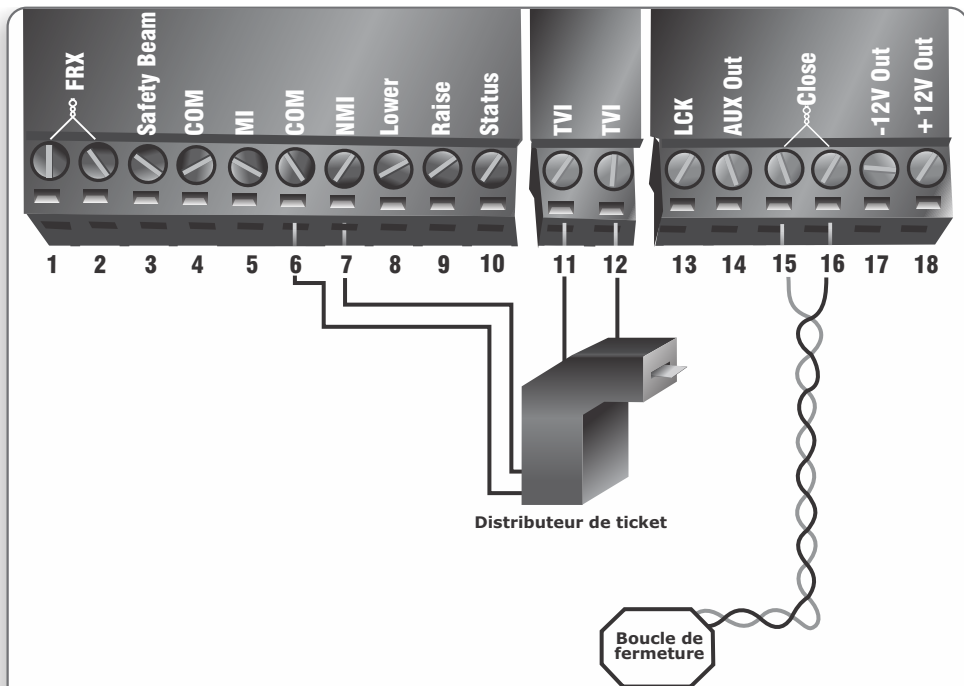

Option 2 : points d'entrée des distributeurs de tickets

Toutes les connexions s'effectuent au niveau du bornier ET NON PAS du contrôleur (voir page 8)

Les différentes entrées vers et sorties du bornier réagissent aux signaux décrits ci-dessous lorsque le **Mode Complexe** est sélectionné :

- **Faisceaux de sécurité** : bien que cela ne soit pas conseillé, cette entrée peut être utilisée si aucun détecteur de boucle de fermeture n'a été monté. Il est alors recommandé d'employer deux jeux de faisceaux de sécurité, espacés à l'horizontale d'environ 500 millimètres.
- **EM** : généralement non utilisé
- **ESM** : l'entrée sans mémoire ne réagit qu'en cas d'élimination du signal de déclenchement à l'entrée. Elle ne réagit pas quand le signal est donné. Connectez à la sortie de déclenchement des distributeurs automatiques de tickets
- **Abaissement** : une entrée dédiée qui a uniquement pour effet de baisser la perche
- **Levage** : une entrée dédiée qui a uniquement pour effet de lever la perche
- **TVI** : le dispositif de connexion pour distributeur de tickets (TVI - Ticket Vend Interlock) est une sortie libre de potentiel qui empêche le distributeur de délivrer un nouveau ticket tant que la perche ne s'est pas abaissée ou n'a pas commencé à s'abaisser.
- **Fermeture (boucle de fermeture)** : Le détecteur à boucle FLUX OB sur carte peut être utilisé ou un détecteur de boucle de fermeture doit être monté. Outre la détection à des fins de fermeture une fois que le véhicule a passé la barrière, le détecteur agira comme boucle de sécurité empêchant la perche de se rabaisser sur un véhicule présent sur la boucle

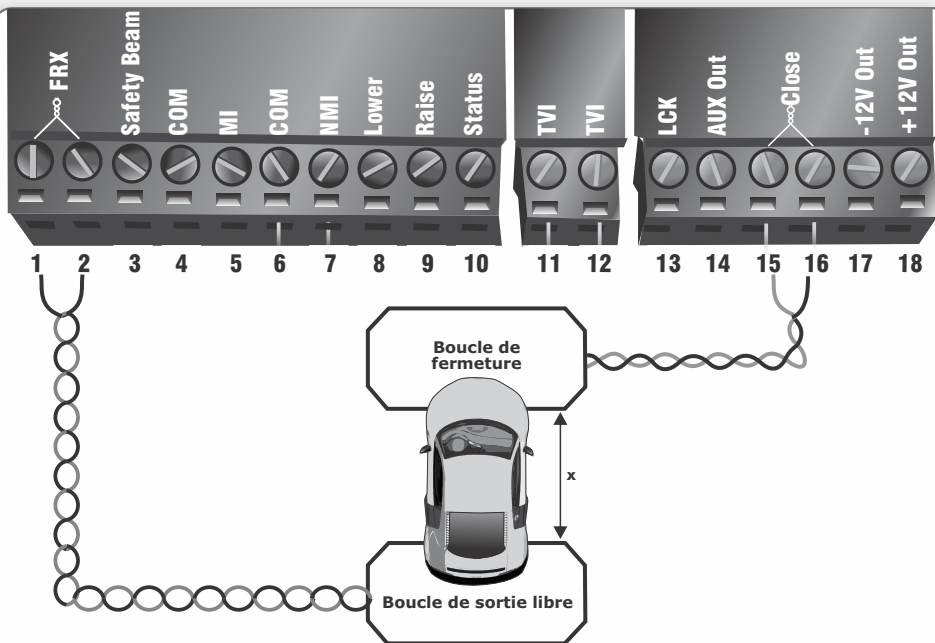

Sortie libre voie unique, circulation unidirectionnelle (voir page 3)

Toutes les connexions s'effectuent au niveau du bornier ET NON PAS du contrôleur (voir page 8)

Veuillez noter les points suivants:

- **Entrée SorLib. (FRX)**: le détecteur de boucle de sortie libre doit être monté. La boucle de sortie libre peut être positionnée à n'importe quelle distance de la boucle de fermeture, généralement pas moins de 1000 millimètres, afin d'éviter les interférences magnétiques
- Allez jusqu'au niveau de menu 6.3 et réglez la direction de la boucle de sortie libre sur UNI
- **Faisceaux de sécurité**: bien que cela ne soit pas conseillé, cette entrée peut être utilisée si aucun détecteur de boucle de fermeture n'a été monté. Il est alors recommandé d'employer deux jeux de faisceaux de sécurité, espacés à l'horizontale d'environ 500 millimètres.
- **Fermeture (boucle de fermeture)**: le détecteur de boucle de fermeture doit être monté. Outre le levage de la perche et la détection une fois que le véhicule a passé la barrière, le détecteur agira comme boucle de sécurité empêchant la perche de se rabaisser sur un véhicule présent sur la boucle

Option B: sortie libre voie unique, circulation bidirectionnelle (voir page 4)

Toutes les connexions s'effectuent au niveau du bornier ET NON PAS du contrôleur (voir page 8)

- **Entrée SorLib. (FRX)**: le détecteur de boucle de sortie libre doit être monté. La boucle de sortie libre doit être montée, en général à 1000 - 2000 millimètres de la boucle de fermeture. Cela permet de s'assurer que le véhicule sortant soit toujours présent sur cette boucle au moment où il atteint la boucle de fermeture. Il ne doit pas être plus près que 1000 millimètres, sous peine de provoquer des interférences magnétiques
- Allez jusqu'au niveau de menu 6.3 et réglez la direction de la boucle de sortie libre sur BI
- **TVI**: contact libre de potentiel qui peut être utilisé pour un éclairage d'accueil ou de sécurité. La lumière s'allume lorsque la barrière est déclenchée et reste allumée pendant une durée réglable après que la perche s'est rabaisée.
- **Fermeture (boucle de fermeture)**: Le détecteur à boucle FLUX OB sur carte peut être utilisé ou un détecteur de boucle de fermeture doit être monté. Outre la détection à des fins de fermeture une fois que le véhicule a passé la barrière, le détecteur agira comme boucle de sécurité empêchant la perche de se rab véhicule présent sur la boucle



Configuration des limites

Lors de la configuration du système de barrière SECTOR via l'écran LCD, toutes les étapes à suivre sont clairement affichées sur l'écran. Vous devez simplement prendre note des points suivants

- Maintenez enfoncé le bouton d'entrée oblong (■) pendant deux secondes pour passer au mode de configuration
- Lors de la première mise sous tension (sortie usine), sélectionnez le profil requis qui conviendra à la région spécifique (ZA - pour l'Afrique du Sud, CE - pour l'Europe et UL325 - pour l'Amérique du Nord/le Canada *)
- Une fois le profil défini, le système passe automatiquement au menu de configuration des limites (Limit Setup Menu). Suivez les instructions qui s'affichent à l'écran pour terminer la procédure de configuration
- En cas de démarrage à n'importe quelle étape après cette procédure, maintenez enfoncé le bouton d'entrée oblong (■) pendant deux secondes.
- Sélectionnez le menu limites en appuyant sur le bouton d'entrée oblong (■). Suivez les instructions qui s'affichent à l'écran pour terminer la procédure de configuration

* Le profil est conforme à UL325, mais la barrière n'est pas certifiée.

Réglage des fonctionnalités additionnelles de la barrière SECTOR

L'arborescence de navigation SECTOR qui suit présente le menu complet de fonctionnalités qui peuvent être configurées sur le système. Une explication rapide de chaque fonction est donnée dans la section « Caractéristiques du contrôleur ».

Lors de la configuration des fonctionnalités additionnelles, toutes les étapes à suivre sont clairement affichées sur l'écran. Vous devez simplement prendre note des points suivants:

- Pour passer en mode de configuration (■), appuyez sur le bouton oblong (-) pendant deux secondes et suivez les instructions à l'écran
- Les boutons situés sur le contrôleur pour naviguer dans le menu du système ne sont pas marqués car, à chaque étape de la configuration, la fonction attribuée à chaque bouton est indiquée sur l'écran
- Lorsque l'appareil n'est pas en mode de configuration (●), c'est-à-dire lorsqu'il est en mode normal, le bouton (o) est utilisé comme bouton de test de fonctionnement du système. Les boutons haut/bas ne sont utilisés que lorsque les écrans de diagnostic ont été sélectionnés en mode normal, auquel cas ils permettent de permuter d'un écran à l'autre
- Pour chaque caractéristique, un paramètre d'usine par défaut (Factory Default Setting) a été programmé dans le contrôleur. Désignés sous les termes norme d'exploitation ou profil de fonctionnement, ces paramètres par défaut ont été déterminés pour satisfaire aux exigences de la région spécifique dans laquelle l'installation est effectuée. Il est uniquement nécessaire de changer une caractéristique lorsque le paramètre par défaut ne correspond pas à l'installation. Lors de la sélection d'une caractéristique quelconque du menu, les informations détaillées relatives au paramètre courant stocké dans le contrôleur sont affichées.
- Lorsque vous sélectionnez l'une des fonctions sur un nouveau contrôleur ou le contrôleur par défaut, l'écran affiche la valeur par défaut.

Arborescence de navigation du menu SECTOR



1. Configuration des limites



1.1.

Assistant



2. Sécurité

- 2.1. Force de collision..... 2.1.1. Force de collision au levage
2.1.2. Force de collision à l'abaissement
- 2.2. Compte de collisions
- 2.3. Sortie d'alarme
- 2.4. Entrée LCK ESTOP
- 2.5. Statut de la perche externe indication..... 2.5.1. Sortie de l'indicateur
2.5.2. Indication d'abaissement
2.5.3. Indication d'abaissement partiel
2.5.4. Indication d'abaissement en cours
2.5.5. Indication de levage partiel
2.5.6. Indication de levage en cours
2.5.7. Indication de levage
2.5.8. Indication inconnue



3. Auto-lower

- 3.1. Statut d'abaissement automatique
- 3.2. Minuterie d'abaissement automatique
- 3.3. Annulation de l'abaissement automatique
- 3.4. Abaissement automatique évolué options..... 3.4.1. Abaissement automatique complètement relevé
3.4.2. Abaissement automatique partiellement relevé
3.4.3. Abaissement automatique partiellement abaissé



4. Modes de fonctionnement

- 4.1. Mode d'exploitation



5. Profil de course

- 5.1. Verrouillage perche aux points d'extrémité..... 5.1.1. Lock when raised
5.1.2. Lock when lowered
5.1.3. Holding force
- 5.2. Soulevée en cas de défaillance de l'alimentation électrique
- 5.3. Délai avant levage
- 5.4. Délai avant abaissement
- 5.5. Vitesse de levage
- 5.6. Vitesse d'abaissement
- 5.7. Distance d'accélération
- 5.8. Distance de décélération
- 5.9. Distance d'arrêt Déclenchement
- 5.10. Distance d'arrêt Boucle
- 5.11. Distance de glissement
- 5.12. Limite de couple



6. Détecteur de boucle

- 6.1. Contrôle ILAC
- 6.2. Temps de restauration
- 6.3. Direction de boucle Sortlib
- 6.4. Alarmes de boucle inductive..... 6.4.1. Alarme de présence..... 6.4.1.1. Statut de l'alarme
6.4.1.2. Temps de présence
6.4.2. Alarme d'effraction
6.4.3. Sortie d'alarme



7. Sortie TVI

- 7.1. Fonction sortie TVI
- 7.2. Polarité sortie TVI
- 7.3. Minuteur d'éclairage
- 7.3. Lumière



8. Horo-garde

- 8.1. Heure et date
- 8.2. Périodes de temps
 - 8.2.1. Ajouter une période
 - 8.2.1.1. Fonction Auto
 - 8.2.1.2. Fonction Barre de temps
 - 8.2.2. Effacer une période
 - 8.2.3. Modifier/réviser une période
- 8.3. Exclusions
 - 8.3.1. Ajouter une exclusion
 - 8.3.1.1. Fonction Auto
 - 8.3.1.2. Fonction Barre de temps
 - 8.3.2. Supprimer une exclusion
 - 8.3.3. Modifier/réviser une exclusion
- 8.4. Supprimer toutes les périodes et les exclusions



9. Paramètres généraux

- 9.1. Norme d'exploitation
- 9.2. Options de réinitialisation
 - 9.2.1. Paramètres d'usine par défaut
 - 9.2.2. Supprimer toutes les télécommandes
 - 9.2.3. Supprimer toutes les périodes et les exclusions
 - 9.2.4. Reset total
- 9.3. Statut de l'écran dediagnostic
- 9.4. Statut du bouton de test rond
- 9.5. Sauvegarder EEPROM
- 9.6. Restaurer EEPROM



10. Télécommandes



Appuyez sur le bouton de l'émetteur valide (si le menu est verrouillé)

- 10.1. Ajouter des télécommandes
- 10.2. Supprimer des télécommandes
 - 10.2.1. Supprimer par identifiant
 - 10.2.2. Supprimer bouton
 - 10.2.3. Supprimer par bouton
 - 10.2.4. Supprimer non présent
 - 10.2.5. Supprimer toutes les télécommandes
- 10.3. Modifier bouton de télécommande
- 10.4. Apprentissage automatique télécommandes
- 10.5. Menu Tx verrouillé
- 10.6. Activation/désactivation récepteur embarqué



Menu 2 – Sécurité (Force de collision)

- **Force de collision**

La force de la collision peut être réglée indépendamment, du minimum au maximum, en cinq étapes distinctes pour la montée ou la descente. Une sixième étape permet de désactiver entièrement la détection de collision, ce qui permet d'atteindre la force maximale. Le moteur ne s'éteindra que lorsque son point de décrochage sera atteint. Le niveau de décrochage est réglable, voir limite du couple dans le menu 5.



Ce niveau ne devra être employé que si des mesures de sécurité supplémentaires sont prises, par exemple, boucles inductives, etc.

La réponse du système en cas de collision variera, selon la norme d'exploitation sélectionnée (par exemple CE, UL325 *).

*Le réglage de la force de collision satisfait UL325, mais la barrière SECTOR elle-même n'est pas certifiée.

- **Compte des collisions**

Le nombre de collisions successives que le système autorisera avant d'arrêter le contrôleur, si la perche n'atteint pas la position abaissée. Le compteur se réinitialise à chaque fois que la perche atteint la position abaissée. Un signal de déclenchement valide effacera l'arrêt.

- **Sortie d'alarme**

Une alarme est activée en cas de déclenchement de l'arrêt de collisions multiples. Ce menu permet de configurer les différents signaux d'alarme.

- **Lck ESTOP**

Permet de configurer l'entrée Lck (verrouillage vacances) comme une entrée d'arrêt d'urgence.

- **Statut de la perche externe**

Génère un signal indiquant les états précis de la perche



Menu 3 –Abaissement automatique

- **Statut d'abaissement automatique**

S'il est activé, la perche s'abaissera automatiquement après un délai d'abaissement automatique prédéterminé.

- **Délai d'abaissement automatique**

Le délai d'abaissement automatique peut être réglé entre 1 à 240 secondes (quatre minutes).

- **Annulation de l'abaissement automatique**

Désactive temporairement l'abaissement automatique. Active et maintient l'entrée mémoire plus longtemps que le délai d'annulation de l'abaissement automatique. Active l'entrée mémoire pour effacer l'annulation.

- **Configuration des options avancées d'abaissement automatique**

Définit les conditions d'abaissement automatique de la perche. Il est possible de sélectionner plusieurs conditions:

- **Abaissement automatique si relevé** - abaissement automatique si la perche est entièrement levée
- **Abaissement automatique si partiellement relevée** - abaissement automatique si la perche a été arrêtée alors qu'elle était partiellement levée
- **Abaissement automatique si partiellement abaissée** - abaissement automatique si la perche a été arrêtée alors qu'elle était partiellement abaissée



Menu 4 – Modes d'exploitation

Reportez-vous à la Sélection du mode d'exploitation à la page 2 pour une explication des trois modes de fonctionnement disponibles: simple, complexe et programmeur logique.



Menu 5 – Profil de course

- **Verrouillage perche aux points d'extrémité:**
 - **Verrouillée une fois relevée** – verrouillage mécanique de la perche en position relevée. Utilisez la clé manuelle pour ignorer.
 - **Verrouillée une fois abaissée** – comme ci-dessus pour la position abaissée



Les butées de verrouillage doivent être réglées en conséquence pour que le verrouillage soit effectif. Voir le manuel d'installation

- **Force de rétention** – force utilisée pour retenir automatiquement la perche en position relevée ou abaissée si le verrouillage « aux points d'extrémité » n'a pas été sélectionné **Soulevée en cas de défaillance de l'alimentation électrique**

Si cette option est activée, la perche se soulèvera en cas de panne de courant. La perche restera levée tant que l'alimentation secteur n'aura pas été rétablie

- **Délai avant levage**

Permet un délai entre un signal de déclenchement valide et le levage de la perche. Peut activer un témoin lumineux durant le délai si TVI n'est pas sélectionné. (Voir les modes avant flash de la fonction éclairage d'accueil, pour tous renseignements complémentaires).
- **Délai avant abaissement**

Identique à ci-dessus
- **Vitesse de levage**

Définit la vitesse de levage maximale en degrés par seconde
- **Distance d'accélération**

Définit la distance d'accélération en degrés
- **Distance de décélération**

Définit la distance de décélération en degrés de déplacement de la perche lors de l'arrêt
- **Distance d'arrêt Déclenchement**

Définit la distance sur laquelle une perche en mouvement s'arrête après réception d'un signal de déclenchement
- **Distance d'arrêt Boucle**

Définit la distance sur laquelle une perche en mouvement s'arrête après réception d'un signal de sécurité
- **Distance de glissement**

Définit la distance de glissement finale en degrés de déplacement de la perche lorsqu'elle atteint un point d'extrémité
- **Limite de couple**

Définit le couple maximal délivré par le moteur. Ceci est utile dans les cas où une force de poussée limitée est requise



Menu 6 – Détecteur de boucle

- **Contrôle ILAC (Inductive Loop Autoclose – fermeture automatique à boucle inductive)**

Provoque l'abaissement automatique de la perche dès que le véhicule passe la boucle de fermeture inductive, c-à-d. lorsqu'il quitte le site.
- **Direction de boucle Sortlib (sortie libre)**

Permet à un point d'accès unique avec circulation bidirectionnelle d'utiliser une boucle de sortie libre. Une attention particulière doit être accordée au positionnement des boucles de fermeture et de sortie libre

- **Alarmes des boucles**

Alors que la perche est abaissée, cette fonctionnalité permet les alarmes suivantes :

- **Alarme de présence** – déclenche une alarme si la boucle de fermeture est activée en continu pendant une durée prédéfinie. L'alarme restera activée tant que la boucle de fermeture sera activée
- **Temps de présence** – le temps pendant lequel la boucle de fermeture doit être activée en continu avant que l'alarme ne soit activée
- **Alarme effraction** – déclenche une alarme si la boucle de fermeture est activée alors que la perche est abaissée. L'alarme reste active tant que la boucle de fermeture est activée, et pendant une durée de 30 secondes ensuite. Ce délai est fixe.
- **Sortie d'alarme** – ce menu permet de configurer les différents signaux d'alarme.



Menu 7 – Sortie TVI (dispositif de tickets payants à verrouillage)

Configurez la sortie TVI selon l'application spécifique ou comme éclairage d'accueil. Voir une définition de TVI dans le glossaire à la fin du manuel d'installation. Si le dispositif est configuré comme éclairage d'accueil, la lumière s'allume pour une durée déterminée à chaque activation de la perche.

- **Polarité sortie TVI**

Configurez la sortie comme un contact normalement fermé (NC) ou normalement ouvert (NO).

- **Sortie TVI configurée comme éclairage d'accueil**

Le délai de l'éclairage d'accueil peut être réglé entre 4 secondes et dix heures.

- **Sortie TVI configurée sur profil éclairage**

Sélectionnez le fonctionnement de l'éclairage d'accueil selon quatre modes différents



Menu 8 - ChronoGuard (périodes)

Horo-garde (brevet en instance) permet l'activation automatique ou un délai de prescription (fonctionnement bloqué) d'entrées spécifiques du contrôleur et le délai de prescription de boutons spécifiques de la télécommande utilisée avec le récepteur embarqué. L'horloge en temps réel conservera l'heure pendant au moins une heure en cas de coupure électrique.

- **Périodes**

Une période est définie par une date et une heure de début et de fin. Il est possible de définir jusqu'à 100 périodes. Une période peut être définie comme un événement unique, ou répété sur une base hebdomadaire ou annuelle. La répétition hebdomadaire peut être configurée de sorte à se produire tous les jours de la semaine, uniquement en semaine, uniquement le week-end, ou à n'importe quel jour particulier. La durée minimale d'une période est d'une minute. Les périodes événements uniques ont la plus haute priorité, suivies par les répétitions annuelles, puis hebdomadaires.

- **Fonctions auto (activations automatiques)**

Elles activent automatiquement toutes les entrées/sorties suivantes au cours d'une période

Entrées

- Levage de la barrière
- Abaissement de la barrière
- Désactivation de la barrière (Lck) – également appelé verrouillage vacances
- Boucle de fermeture (ILD):

Sorties

- Aux Out – une commutation négative qui peut être utilisée pour impulser un relais externe pour faire fonctionner un appareil externe
- Aux IO – une commutation négative qui peut être utilisée pour impulser un relais externe pour faire fonctionner un appareil externe

- **Délais de prescription**

Le délai de prescription des entrées se divise en entrées physiques et entrées affectées à un bouton de la télécommande.

Les entrées physiques suivantes peuvent être prescrites (fonctionnement bloqué) durant une période :

- Levage de la barrière
- Abaissement de la barrière
- Entrée mémoire (EM)
- Entrée sans mémoire (ESM)
- Désactivation de la barrière (Lck)

Les sorties physiques suivantes peuvent être prescrites (fonctionnement bloqué) durant une période:

- **TVI (configuré comme relais d'éclairage d'accueil)**

Les entrées de télécommande suivantes peuvent être prescrites (fonctionnement bloqué) durant une période :

- Levage de la barrière
- Abaissement de la barrière
- Entrée mémoire (EM)
- Entrée sans mémoire (ESM)
- Désactivation de la barrière (Lck)



Le temps de prescription d'un émetteur NOVA à codage roulant (cryptage Keeloq™) est spécifié au moment du codage de l'émetteur dans le système. Une fois qu'une entrée RP est définie comme prescrite pour une période donnée, tout émetteur temporairement prescrit associé à cette entrée sera prescrit pendant la période pertinente. Si une entrée physique ou RF est actuellement prescrite, toute tentative d'activation sera signalée par un bref bip de l'avertisseur intégré. Toutefois, l'entrée ne sera pas activée.

- **Exclusions**

Les exclusions sont utilisées pour empêcher que les périodes de prescription programmée ne se produisent à des moments précis (par exemple les jours fériés). Alors que les délais de prescription peuvent être utilisés dans un but similaire, les exclusions peuvent également être employées pour exclure les périodes de prescription elles-mêmes. Chaque exclusion consomme une période. Les exclusions événements uniques » ont la plus haute priorité, suivies par les délais de prescription, puis les fonctions auto.



Menu 9 - General settings

- **Norme d'exploitation**

Configure le contrôleur pour qu'il se conforme aux normes de la région spécifique - par exemple ULR325 ou CE

- **Options de réinitialisation**

- **Paramètres par défaut** - restaure uniquement les paramètres par défaut pour la norme d'exploitation/le profil choisi, sans affecter les autres paramètres
- **Supprimer toutes les télécommandes** - efface toutes les télécommandes enregistrées dans le système, sans affecter les autres paramètres
- **Réinitialiser tout** - efface complètement le contrôleur pour rétablir les réglage sortie d'usine



Les limites de fin de course de la perche ne sont affectées par aucune réinitialisation.

- **Écran de diagnostic**

Permet une opération de diagnostic du bouton de test rond sur le contrôleur

- **Bouton de test rond**

Désactive le fonctionnement du bouton de test rond sur le contrôleur



Menu 10 – Télécommandes

Apprentissage/acquisition de jusqu'à 500 boutons d'émetteur de télécommande Centurion NOVA (cryptage Keeloq). En utilisant un seul bouton comme bouton de changement, chaque émetteur peut commander jusqu'à six fonctions. Chaque émetteur acquis/programmé dans le système se voit attribuer un identifiant d'émission unique. Lors de l'ajout d'émetteurs, il est recommandé de conserver une liste des identifiants attribués par le système à chaque émetteur respectif et des personnes à qui chaque émetteur a été remis. Cela peut être nécessaire ultérieurement en cas de suppression sélective.

- **Appuyer sur le bouton de l'émetteur valide**

Si le menu de la télécommande a été verrouillé (voir plus bas), il ne sera possible d'accéder au menu de télécommande qu'en appuyant sur un bouton d'un émetteur acquis/programmé dans le système.

- **Ajouter une télécommande**

Tout bouton peut être configuré pour contrôler les entrées mémoire, sans mémoire, de levage de la erche, d'abaissement de la perche et de verrouillage vacances.

- **Supprimer télécommande par identifiant**

Les émetteurs peuvent être supprimés à tout moment, via l'une des procédures suivantes:

- **Supprimer télécommande par identifiant** - lorsqu'une liste des identifiants a été conservée, supprimer l'émetteur en s'y référant
- **Supprimer bouton de télécommande** – effacer le fonctionnement d'un bouton sur un émetteur donné
- **Supprimer télécommande par bouton** - supprimer un émetteur présent
- **Supprimer non présent** - permet de régler une période en heures. Toute télécommande qui n'a pas été utilisée pendant la période sera supprimée
- **Supprimer toutes les télécommandes** - efface toute la mémoire des télécommandes

- **Modifier le bouton de télécommande**

Déplace la fonction d'un bouton à l'autre. L'émetteur doit être présent

- **Apprentissage automatique**

Permet de définir une période au cours de laquelle tous les boutons spécifiques seront appris/affectés à une fonction spécifique lorsqu'ils seront enfoncés par l'opérateur. La fonction sera également activée lorsque le bouton sera enfoncé. Une fois la période expirée, l'apprentissage automatique est désactivé, et le dispositif n'apprend/affecte aucun bouton supplémentaire.

- **Menu Tx verrouillé**

Verrouille le menu Télécommandes et empêche l'ajout non autorisé de nouveaux émetteurs. Une fois activé, le menu Télécommandes ne devient accessible qu'en appuyant sur un bouton d'émetteur valide.

DEL de diagnostic

Le contrôleur SECTOR possède toute une série de DEL de diagnostic qui indiquent l'état des entrées. Les entrées normalement ouvertes sont indiquées par une DEL rouge, et les entrées normalement fermées par une DEL verte. Une DEL rouge allumée indique que le signal est présent (par ex. bouton Levage de la barrière enfoncé), tandis qu'une DEL verte non éclairée indique l'absence de signal (par ex. la rupture d'un faisceau IR).

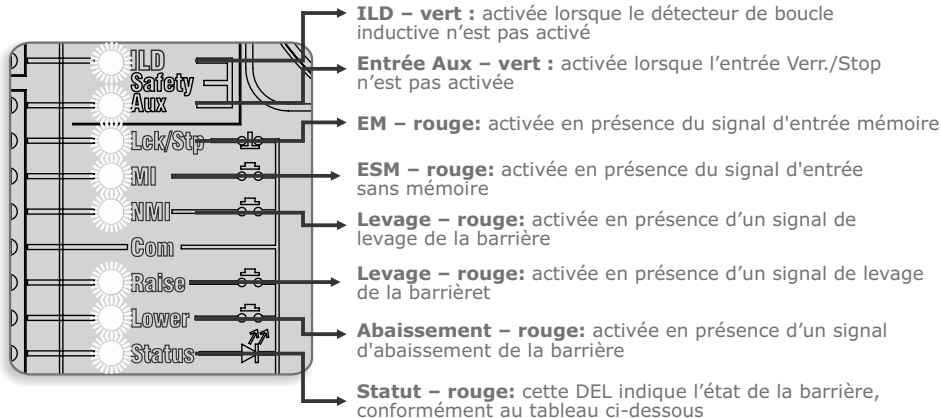

DEL de statut de la barrière Sector

Éteinte	La barrière est abaissée
Allumée	La barrière est partiellement ou totalement levée
Clignotement lent continu	La barrière est en cours de levage
Clignotement rapide continu	La barrière est en cours d'abaissement
Un flash toutes les deux secondes	L'annulation de la lumière de pilier est activée
Deux flashes toutes les deux secondes	Absence d'alimentation secteur
Trois flashes toutes les deux secondes	La tension de la batterie est faible
Quatre flashes toutes les deux secondes	Plusieurs collisions se sont produites

Voyants de diagnostic FLUX OB (carte de terminaison SECTOR)

Voyant d'alimentation

- Ce voyant rouge est allumé lorsque l'alimentation est présente et que le contrôleur fonctionne.

Voyant d'indication de défaut de boucle

- Ce voyant rouge s'allume lorsque la boucle présente un défaut. Si la boucle est en circuit ouvert, le voyant de défaut clignote de façon continue. Si la boucle est en court-circuit, il reste allumé en permanence.

Voyants d'indication de niveau de détection

- Ces cinq voyants rouge donnent une indication visuelle du niveau de détection. Dès que les cinq voyants sont allumés, le seuil de détection est pratiquement atteint. Il s'agit là d'une fonction très pratique pour déterminer si la boucle va fonctionner de façon fiable. S'il n'y a aucun véhicule dans le voisinage, tous les voyants doivent être éteints.

Voyant d'indication de détection

- Ce voyant vert s'allume lorsqu'un véhicule est détecté. Ce voyant peut également être utilisé pour déterminer la fréquence de la boucle. Après une réinitialisation ou une mise sous tension, compter le nombre de clignotements du voyant de détection. Multiplier ce nombre par 10 kHz. Par exemple : si le voyant clignote huit fois, la fréquence de la boucle est d'environ 80 kHz.

Écran à cristaux liquides

L'écran LCD du contrôleur SECTOR affiche des informations utiles sur l'état du système.

1. Icône Batterie

Indique l'état de charge de la batterie.

- Quatre barrettes pleines = pleine charge
- Deux barrettes pleines = demi-charge
- Aucune barrette et icône clignotante = batterie vide

2. Icône Secteur

Affiche la présence/l'absence de tension d'alimentation secteur :

- Prise colorée = secteur branché et chargement de la batterie
- Prise transparente et clignotante = absence d'alimentation secteur et pas de chargement de la batterie

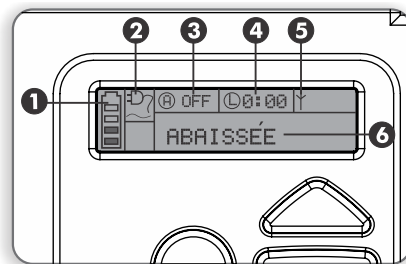

3. Informations d'abaissement automatique

- Affiche l'état de la fonction d'abaissement automatique
- OFF est affiché si l'abaissement automatique n'est pas sélectionné
- Affiche soit OVR si l'abaissement automatique est annulé, soit le temps d'abaissement automatique restant si l'abaissement automatique est actif

4. Informations Lumière de pilier/TVI

- Affiche la durée d'éclairage restant si le mode d'éclairage d'accueil est sélectionné
- Le mode de pré-clignotement est affiché si un pré-clignotement est sélectionné
- LIT est affiché si la lumière de pilier a été allumée de manière permanente
- TVI sera indiquée si la sortie TVI a été configurée

5. Informations Récepteur embarqué

Affiche l'entrée courante activée par le récepteur embarqué

6. Informations d'état

Affiche des informations utiles concernant l'état de la barrière

Réaction de l'avertisseur

Un avertisseur sonore retentira (le cas échéant) conformément au tableau ci-dessous:

Désignation du problème	Priorité	Nombre de bips	Type d'anomalie	Poursuite du fonctionnement de la barrière	Possibilité de correction de l'anomalie par l'utilisateur
Alarme d'effraction	1	Ton continu pendant 30 secondes	Alarme	S/O	S/O
Alarme de présence	2	Ton continu jusqu'à la fermeture de la boucle ILD	Alarme	S/O	S/O
Batterie faible	3	3 bips périodiquement pendant 30 secondes	Anomalie au niveau du système d'alimentation	Oui*	Oui
Collisions multiples	4	Signal sonore périodique jusqu'à la suppression de la condition par l'utilisateur (500/500 ms)Collision	Collision	Non	Oui
Surcharge auxiliaire	5	5 bips périodiquement pendant 30 secondes	Matériel	Non	Non
Verrouillage vacances	6	1 bip périodiquement pendant 30 seconde	Utilisateur	Non	Oui
Arrêt d'urgence	7	1 bip périodiquement pendant 30 secondes	Utilisateur	Non	Oui
Délais de prescription	8	1 bip périodiquement pendant 5 secondes	Utilisateur	Non	Oui
Aucune limite n'est définie	9	3 bips courts pendant 5 secondes	Perte	Oui	Oui
Panne de secteur	10	2 bips périodiquement pendant 30 secondes	Power system fault	Non	Oui
Boucle ILD cassée	11	1 bip périodiquement pendant 30 secondes	Utilisateur	Non	Oui
DOSS déconnecté	12	5 bips périodiquement pendant 30 secondes	Matériel	Non	Non
Fusible fondu	13	5 bips périodiquement pendant 30 secondes	Matériel	Non	Oui
Moteur déconnecté	14	5 bips périodiquement pendant 30 secondes	Matériel	Non	Oui
Bridge damaged	15	5 bips périodiquement pendant 30 secondes	Matériel	Non	Non
Pont endommagé	16	4 bips périodiquement pendant 10 secondes	Collision	Non	Oui

Liste des paramètres d'usine par défaut

Lors de la sélection d'une fonction, la valeur par défaut est donnée sur l'écran LCD. Veuillez contacter CENTURION pour tous renseignements complémentaires.

Guide de dépannage

Consultez le manuel d'installation pour un guide de dépannage détaillé.

Transmission de l'installation

Expliquez à l'utilisateur comment utiliser en toute sécurité la barrière, les différents dispositifs de sécurité et la commande manuelle.

Notes

A series of horizontal dotted lines for writing notes.



Notes

A series of horizontal dotted lines for writing notes.





Sharecall 0860-CENTURION (0860 236 887)
Agence Centrale: +27 11 699 2400

Sharecall Support Technique 0861 003 123 or
+27 11 699 2481
from 07h00 to 18h00 (GMT+2)

(Numéros de Sharecall applicable lorsqu'il est composé à partir d'Afrique du Sud seulement)



0.07.A.0152_22072013

www.centsys.com