

SERIES 5
PORTAIL COULISSANT
AUTOMATIQUE
MANUEL
D'INSTALLATION

Dernière mise à jour: 16.03.2004
1010.D.01.00147_5



CENTURION
LE CHOIX AUTOMATIQUE

Table des Matières

1. Présentation du système	Page 2
1.1 Caractéristiques générales	Page 2
1.2 Données techniques	Page 2
1.3 Présentation du kit standard	Page 3
2. Installation du système	Page 4
2.1 Outils nécessaires	Page 4
2.2 Câbles nécessaires	Page 5
2.3 Recommandations pour pose du portail	Page 6
2.4 Accessoires	Page 9
2.5 Installation du système	Page 10
2.5.1 Préparation de la plaque de fondation	Page 10
2.5.2 Position de la plaque de fondation	Page 10
2.5.3 Pose de l'embase moteur	Page 12
2.5.4 Fixation de l'appareil (moteur)	Page 13
2.5.5 Montage de la crémaillère	Page 13
2.5.6 Montage de la chaîne	Page 15
2.5.7 Installation du détecteur du portail	Page 16
3. Raccordements électriques	Page 17
4. Mise en service	Page 19
4.1 Branchement du courant	Page 19
4.2 Réglage de l'engrenage du moteur	Page 20
4.3 Schéma fonctionnel de mise en service	Page 21
4.4 Fonction de ralentissement en fin de fermeture et d'ouverture	Page 34
4.5 Mode de programmation des CP80/CP81	Page 35
4.6 Course libre (A5/A5 Ventilateur seulement)	Page 35

Dernière Révision 08.04.2000

1. PRESENTATION DU SYSTEME

LES OPERATEURS D3/D5 ET A5 SONT DES UNITES INDEPENDANTES CONSTITUEES D'UN MOTEUR ELECTRIQUE, D'UNE CARTE DE CONTROLE ELECTRONIQUE ET D'UN SYSTEME DIGITAL DE RECHERCHE (DOSS) QUI ENREGISTRE LA POSITION DU PORTAIL.

CES MOTOREDUCTEURS DE CONCEPTION MODERNE ET PLAISANTE S'INTEGRENT DE FAÇON HARMONIEUSE A L' ENVIRONNEMENT D'UNE MAISON OU D'UN BUREAU.

LA GAMME "SERIES 5" EST UN PRODUIT DE QUALITE QUI ASSURE DES ANNEES DE FONCTIONNEMENT FIABLE.

1.1. - Caractéristiques Générales

Les modèles D5 & A5 ont été conçus pour des portails coulissants pesant moins de 500kg, qui sont déjà installés ou qui doivent l'être. Le modèle D3 est un opérateur à usage résidentiel conçu pour des portails de 300kg maximum.

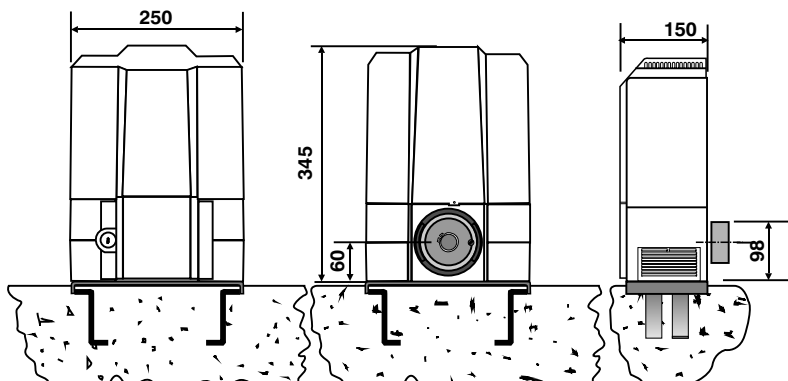

1.2 Données Techniques	D3	D5	A5/A5+ventilateur
Alimentation électrique	220V, +/-10%, 50Hz	220V, +/-10%, 50Hz	220V, +/-10%, 50Hz
Voltage du moteur	12V CC	12V CC	220V CA
Courant max. absorbé	160mA	160mA	3A
Poussée de démarrage	35kgF	60kgF	22kgF
Poussée nominale	12kgF	25kgF	50kgF
Cycle d'effort	20%	20% (60% PSU1*)	20% (70% ventilateur)
Vitesse de rotation du moteur	2800 T/min	2800 T/min	2800 T/min
Rapport vitesse	37 à 1	37 à 1	37 à 1
Température ambiante	-10 +50 °C	-10 +50 °C	-20 +50 °C
Poids,	12kg (avec bat 7A/H)	13.8kg (avec bat 7A/H)	12.75/13.25kg
Quantité d'huile	N/A	75ml	75ml
Type d'huile	graisse fluide	75W90	75W90
Vitesse du portail (nominale)	15 m/min	16 m/min	16 m/min
Protection	IP44	IP44	IP44/IP22
Poids maximum du portail	300kg	500kg	500kg

* PSU1 = Puissance entièrement nominale.

1.3 Présentation du kit standard

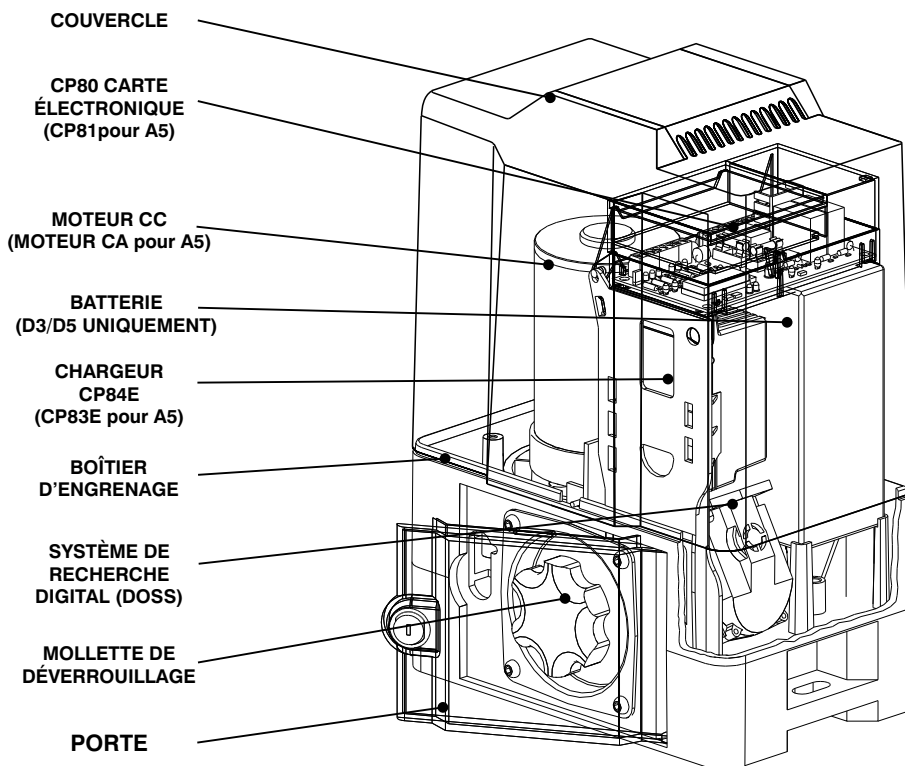

NOTE! Ci-dessus un opérateur D3/D5; L'opérateur A5 est similaire.

GARANTIE

Les opérateurs "Series 5" sont garantis uniquement dans les conditions suivantes:

	COMMENCE (kgF)	MARCHE (kgF)	Poids maximum du portail (kg)
D3	≤ 35	≤ 12	≤ 300
D5	≤ 60	≤ 25	≤ 500
A5	≤ 22	≤ 22	≤ 500

- CENTURION EST A LA DISPOSITION DE SES CLIENTS POUR TOUTE EXPLICATION COMPLÉMENTAIRE AFIN D'OBTENIR UNE MEILLEURE PERFORMANCE DU SYSTÈME AUTOMATIQUE, MAIS N'EST PAS RESPONSABLE DES DOMMAGES CAUSÉS PAR LE MANQUE A UNE DES CONDITIONS INDIQUÉES CI-DESSUS.

2. INSTALLATION DU SYSTEME

2.1 Outils nécessaires

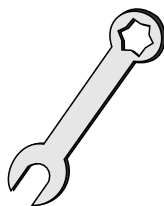

CLEF PLATE
10mm
13mm
17mm

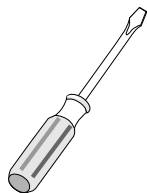

TOURNEVIS PLAT
3,5mm No. 1PHILIPS

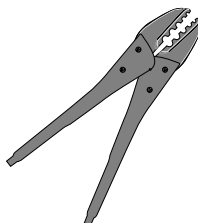

PINCE COUPANTE
ET À SERTIR

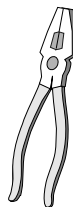

PINCE
UNIVERSALLE

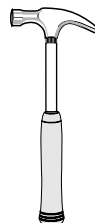

MARTEAU



MÈTRE



CLEF ALLEN
6mm

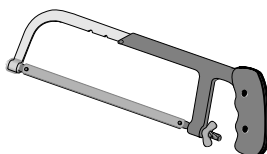

SCIE

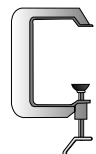

SERRE-JOINTS

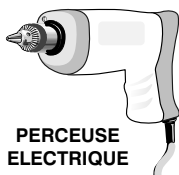

PERCEUSE
ELECTRIQUE

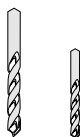

MÈCHES ACIER - 6,5mm

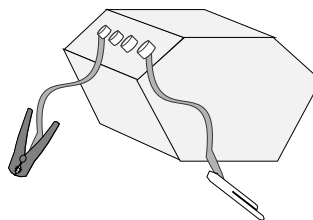

APPAREIL A SOUDER

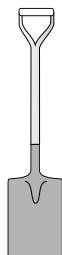

PELLE

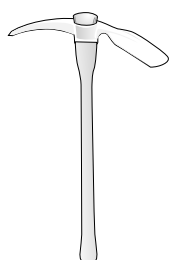

PIOCHE



NIVEAU

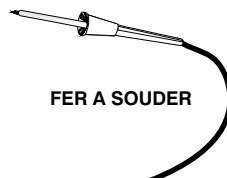

FER A SOUDER

2.2 Câbles nécessaires



TABLEAU 1

No	DESCRIPTION	No. DE FILS	Section mm ²	OPTIONNEL	TYPE DE CABLE *
A	SOIT UN CABLE POUR 220V SOIT UN TRANSFORMATEUR AUXILIAIRE 15V CA	2 + E	1,5		U1000 R02V pour extérieur ou VGV pour intérieur
		2 + E	1,5		3 MECHE + CONDUIT
B	INTERPHONE MAISON ET INDICATEUR "STATUS"	n1 + 6	0,6	X	INTERPHONE Type SYT1
C	INTERPHONE - BOITIER VERS L'INTERPHONE	n2	0,6	X	INTERPHONE Type SYT1
D	LUMIERE	2 + E	1,5	X	U1000 R02V
E	RECEPTEUR TELECOMMANDE	3	0,6	X	INTERPHONE / SYT 1/CABTYRE/ G.P. + CONDUIT
F	OUVERTURE PIETON	2	0,6	X	INTERPHONE/SYT1/ G.P. + CONDUIT
G	CELLULE INFRAROUGE	3	0,6	X	INTERPHONE/SYT1/ G.P. + CONDUIT
H	PANNEAU SOLAIRE (non indiqué)	2	1,5	X	CABTYRE OU G.P. + CONDUIT

* = Le type de câble représente la recommandation minimale.

n1 = Consulter le fournisseur de l' interphone pour connaître le nombre de fils requis

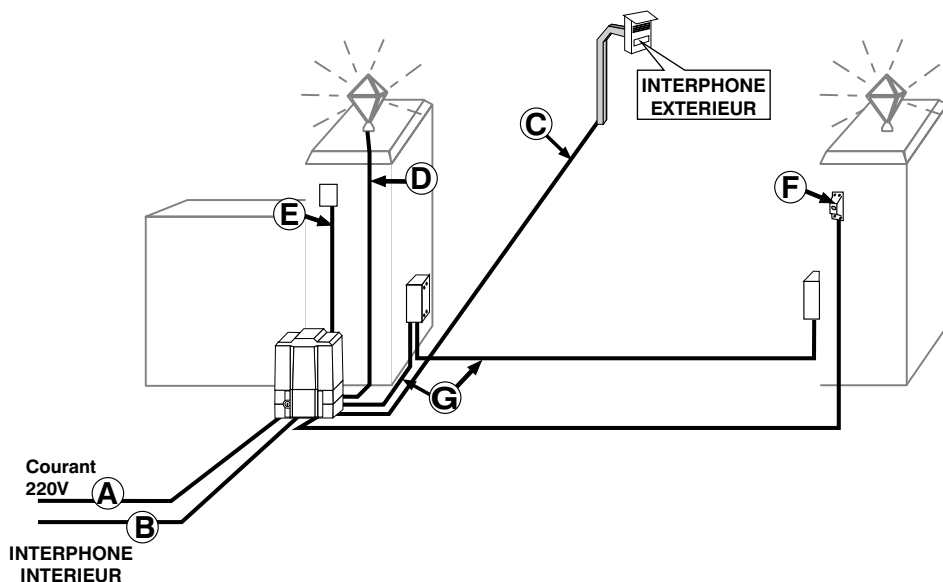
n2 = Consulter le fournisseur de l' interphone pour connaître le nombre de fils requis

2.3 Recommandations pour pose du portail

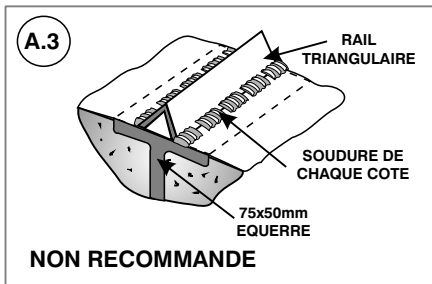
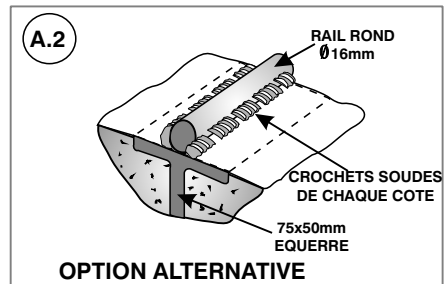
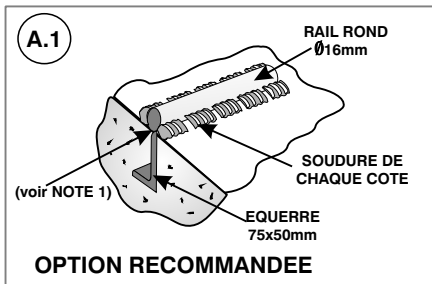
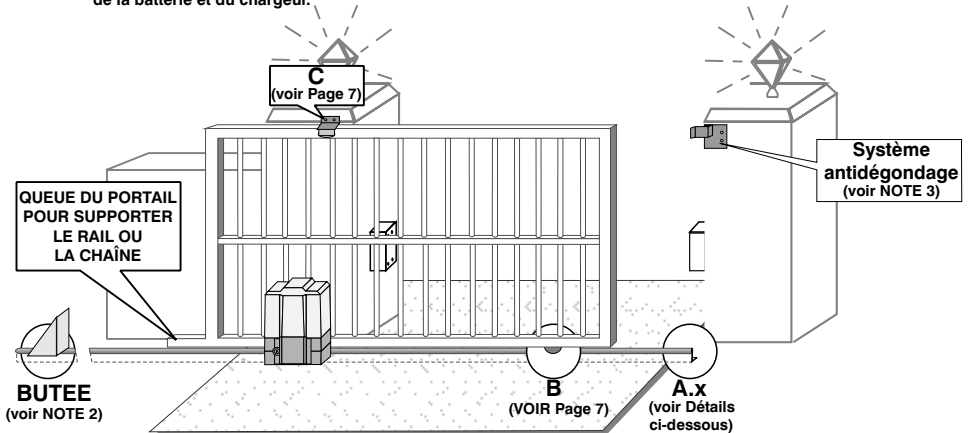
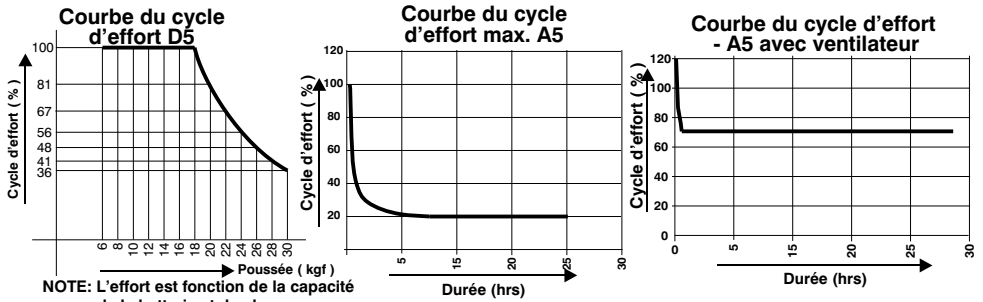

NOTE 1: La base du Rail Rond (ou triangulaire doit être au même niveau que le sol (ou ne pas excéder 5mm de hauteur).

NOTE 2: La butée de fin d'ouverture doit:
 - arrêter le portail dans sa position d'ouverture max;
 - être assez solide pour résister à la poussée du moteur.

NOTE 3: La butée de fin de fermeture est équipée d'un système "anti-dégondage" afin de:
 - bloquer le portail lorsqu'il est complètement fermé;
 - empêcher que le portail ne soit soulevé;
 - être suffisamment solide pour résister à la poussée du moteur;
 - le portail doit glisser sans à-coups jusqu'à la butée de fermeture.

B

OPTION 1

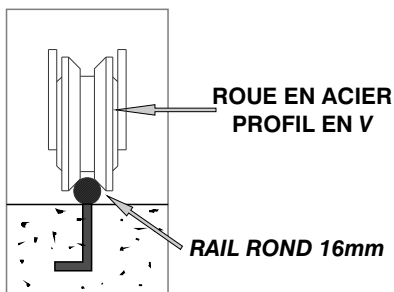

POIDS DU PORTAIL: JUSQU'A 400kg
USAGE FAIBLE

OPTION 2

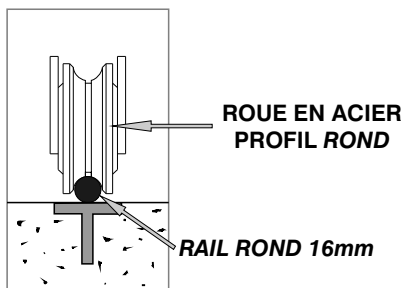

POIDS DU PORTAIL: JUSQU'A 800kg
USAGE INTENSIF

C

**MONTANT SUPPLEMENTAIRE RECOMMANDE AFIN D'EVITER QUE
LE PORTAIL NE TOMBE EN CAS DE RUPTURE DE LA PLAQUE DE
GUIDAGE OU DES ROULETTES.**

ROULETTES DE GUIDAGE

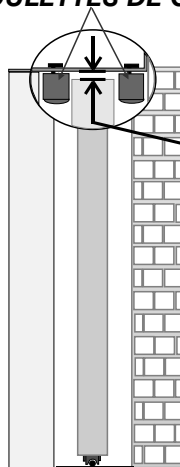
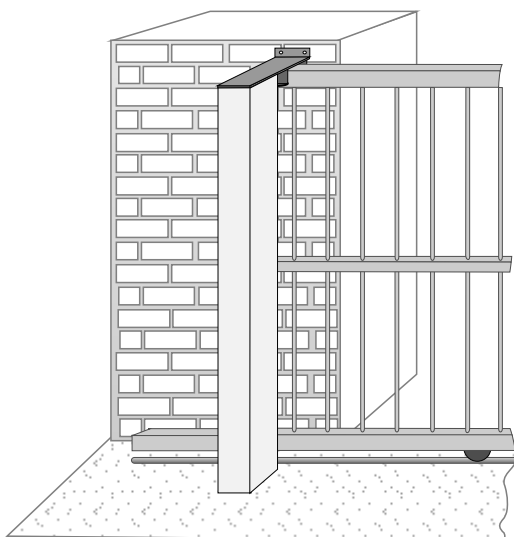

**NOTE: Voir page 8 - Les conceptions
standard d'anti-levage.**

CONCEPTION TYPE D'ANTIDEGONDAGE

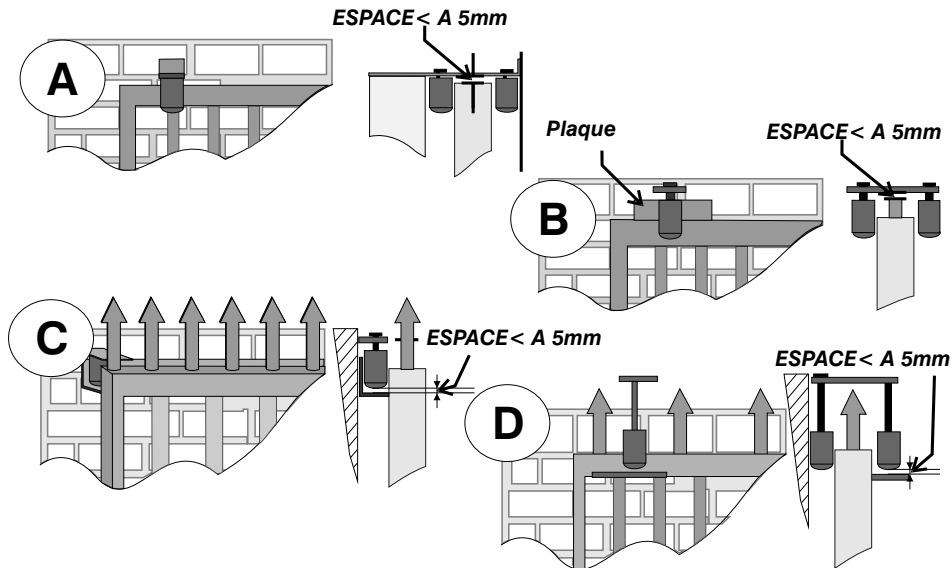

ATTENTION!!! - FAIRE LE PLEIN D'HUILE AVANT TOUTE UTILISATION (A5/D5 SEULEMENT)

Le boîtier d'engrenage ne contient pas d'huile, ne pas faire fonctionner avant d'avoir fait le plein.

Pour des raisons de transport, cette unité a été fournie avec l'huile dans un flacon séparé.

Instruction de remplissage:

1. Oter le couvercle
2. Enlever la carte de contrôle et la batterie ainsi vous pourrez avoir accès au bouchon du réservoir.
3. Dévisser le bouchon et verser l'huile fournie

Caractéristiques de l'huile:

Type: 75W90
Quantité: 75ml

NB: LE MODELE D3 EST PRE-REMPLE DE GRAISSE FLUIDE.

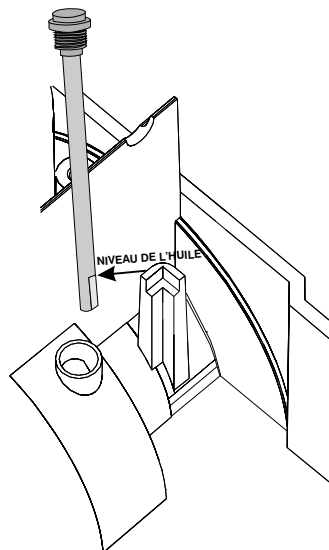

2.4 Accessoires

CREMAILLERE ET ACCESSOIRES

CREMAILLERE EN ACIER



SUPPORT DE CREMAILLERE
25 x 25

CREMAILLERE EN NYLON (RAZ)

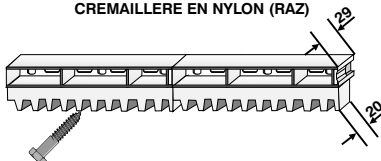

VIS SPECIALES
POUR CREMAILLERE

ATTACHES



ECROUS
(M10)



RONDELLES
PLATES



RONDELLES DE BLOCAGE

CHAINE ET SES ACCESSOIRES



VIS DU TENDEUR DE LA CHAINE
M12 x 85mm DE LONG

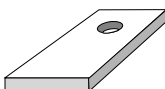

PLAQUE DU TENDEUR
(ARRIERE)



CHAÎNE - 4m ou 5m DE LONGUEUR



ATTACHE
RAPIDE



ANCRAGE AVANT
DE LA CHAÎNE

BATTERIES

(D3/D5 UNIQUEMENT)

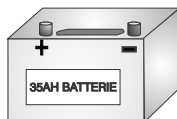

INDUSTRIELLE
LEGERE

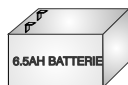

DOMESTIQUE

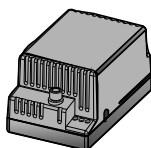

- CHARGEUR D3/D5 - CP84E
- ALIMENTATION
ÉLECTRIQUE A5 - CP83E

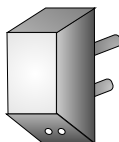

D3/D5 UNIQUEMENT

PRISE POUR LE TRANSFORMATEUR (CP53)
(A UTILISER AVEC LE CHARGEUR CP84XTE)

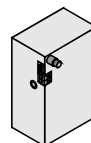

PUISSANCE ENTIEREMENT
NOMINALE POUR D5
BLOC D'ALIMENTATION

BOITIER (OPTIONNEL)

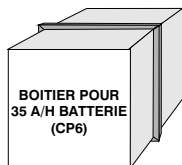

BOITIER POUR
35 A/H BATTERIE
(CP6)

ELECTRONIQUE

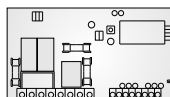

CARTE DE CONTROLE
CP80 (D3/D5)

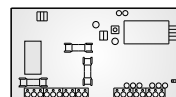

CARTE DE CONTROLE
CP81 (A5)

2.5 Installation du système

2.5.1 Préparation de la plaque de fondation

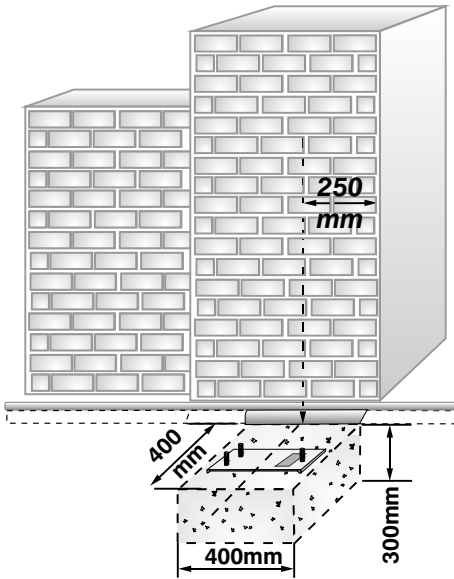

- DETERMINER LE CENTRE DE LA PLAQUE COMME INDIQUE.
- IL N'Y A PAS DE DIFFERENCE SI LA PLAQUE EST ADJACENTE AU PILIER A DROITE.
- CREUSER UN TROU POUR LA PLAQUE DE FONDATION D'ENVIRON 400 x 400 x 300mm.

2.5.2 Position de la plaque de fondation

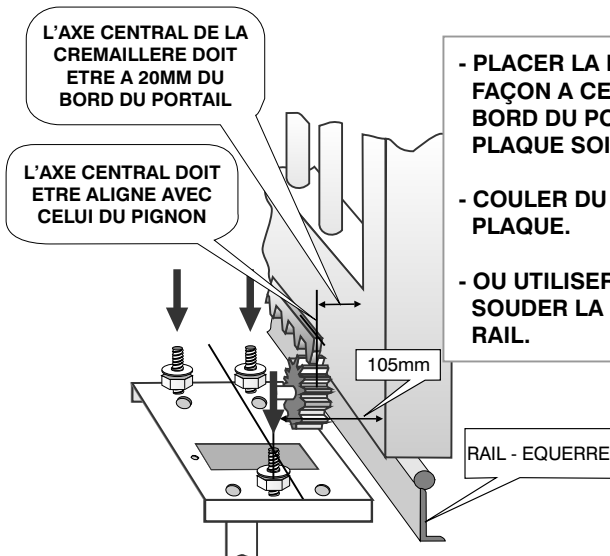

L'AXE CENTRAL DE LA CREMAILLERE DOIT ETRE A 20MM DU BORD DU PORTAIL

L'AXE CENTRAL DOIT ETRE ALIGNE AVEC CELUI DU PIGNON

- PLACER LA PLAQUE DE FONDATION DE FAÇON A CE QUE L'ESPACE ENTRE LE BORD DU PORTAIL ET LE CENTRE DE LA PLAQUE SOIT DE 105mm.

- COULER DU BETON AUTOUR DE LA PLAQUE.

- OU UTILISER DES CORNIERES POUR SOUDER LA PLAQUE DE FONDATION AU RAIL.

RAIL - EQUERRE

NB! VERIFIER L' ORIENTATION DE LA PLAQUE DE FONDATION.

- PREPARER LES PATTES DE SCELLEMENT DE LA PLAQUE.

INCORRECT !!!

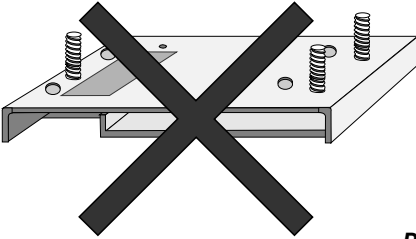

CORRECT !!!

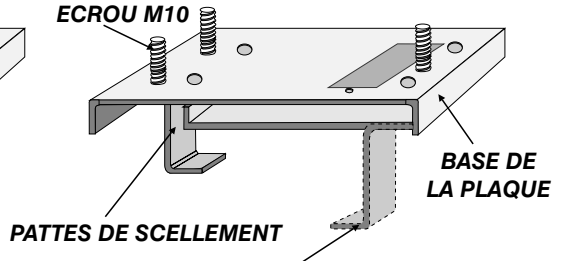

**REPLIER LES PATTES POUR
LE SCELLEMENT COMME
INDIQUE CI-DESSUS**

PREPARATION DES GAINES ET CABLES AVANT SCELLEMENT

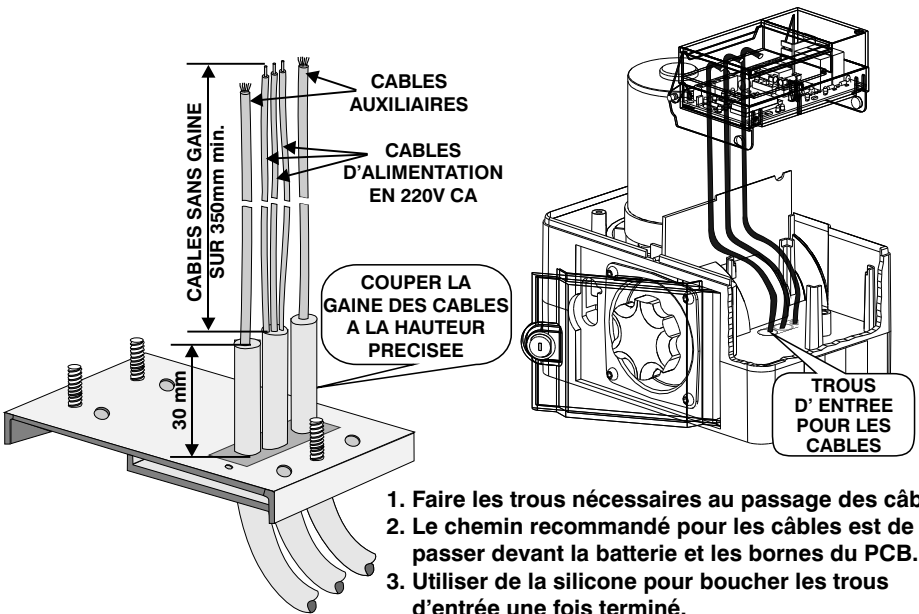

**RECOMMANDATION POUR LA MISE
A LA TERRE AFIN D'AVOIR UNE
PROTECTION FIABLE
CONTRE LA Foudre**

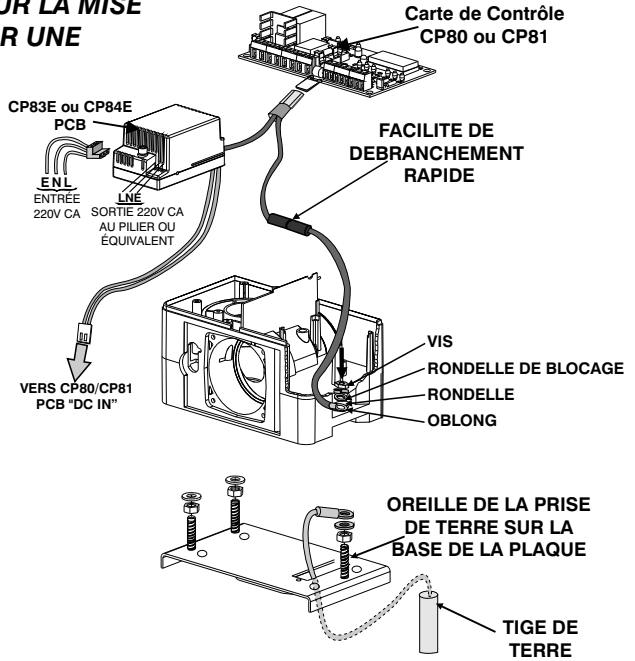

**NOTE: L = PHASE
N = NEUTRE
E (T) = TERRE**

2.5.3 Pose de l' embase de moteur

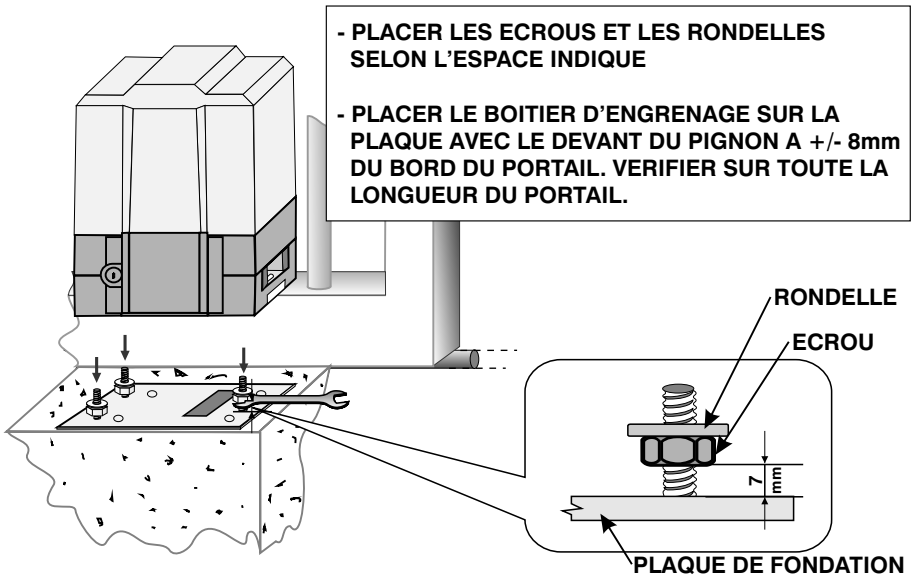

2.5.4 Fixation de l' appareil (moteur)

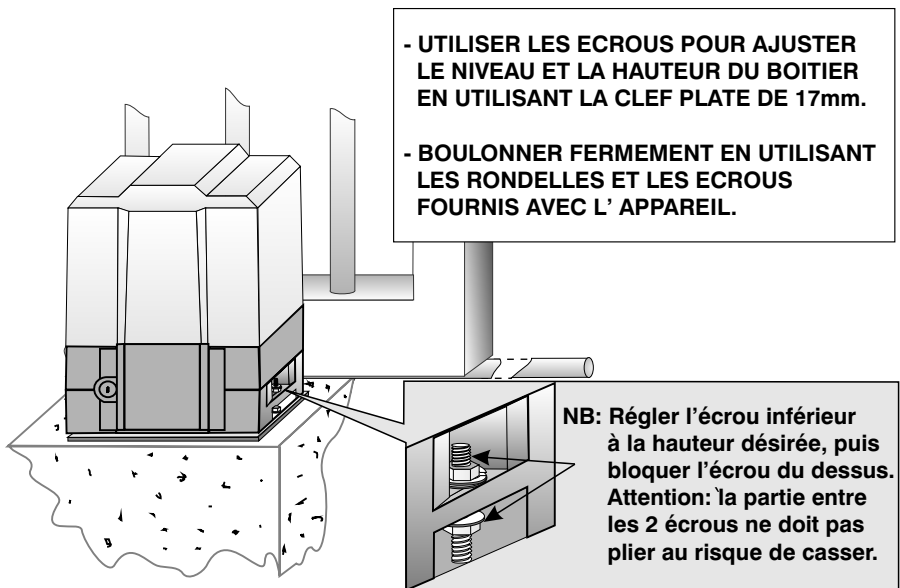

2.5.5 Montage de la crémaillère

Positionnement de la crémaillère en acier.

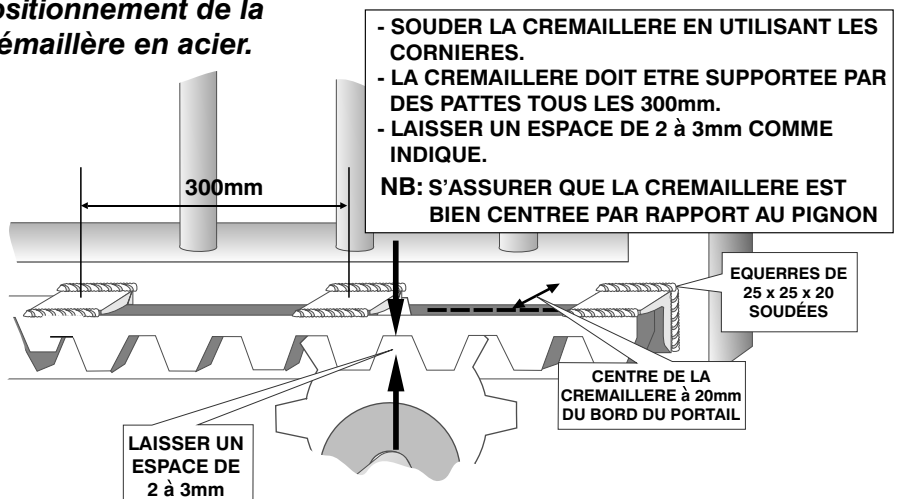

Pose de la crémaillère en acier

- COUPER UN BOUT DE CREMAILLERE (200mm environ).
- PROCEDER COMME INDIQUE CI-DESSOUS.
- SOUDER LES PIECES ENSEMBLE A L'ENDROIT INDIQUE.

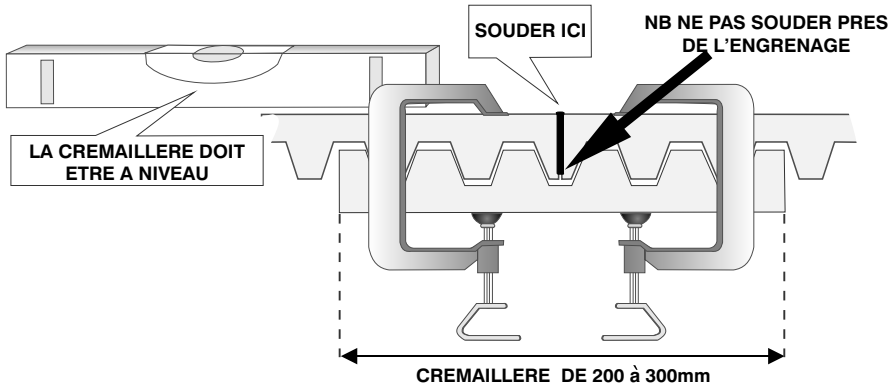

Montage et Assemblage de la crémaillère en Nylon (RAZ)

- TRAVAILLER A PARTIR DE LA DROITE DU PORTAIL VERS LA GAUCHE POUR S'ASSURER QUE LA CREMAILLERE S'ENCASTRE BIEN.
- VISSER LA CREMAILLERE EN NYLON AU PORTAIL EN UTILISANT LES VIS FOURNIES.
- METTRE LES VIS A MIN 230mm LES UNES DES AUTRES.
- UTILISER UNE VIS SUPPLEMENTAIRE POUR BIEN FIXER LA CREMAILLERE A L'ENDROIT OU LE PIGNON S'ENCASTRE AVEC LA CREMAILLERE DANS LES POSITIONS OUVERTE ET FERMEE DU PORTAIL.

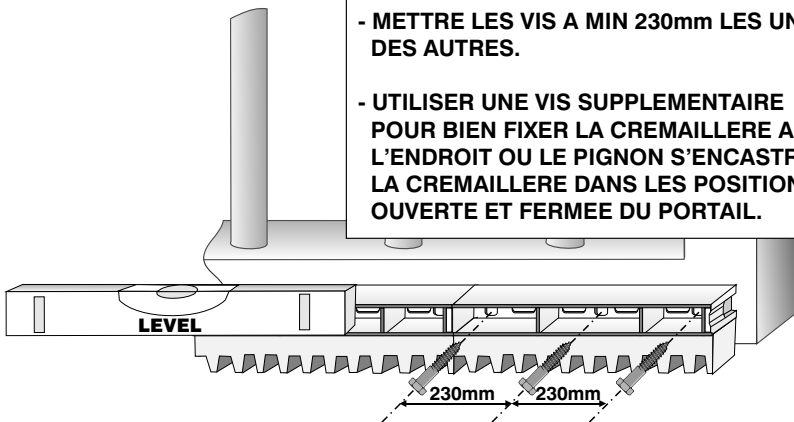

2.5.6 Montage de la chaîne

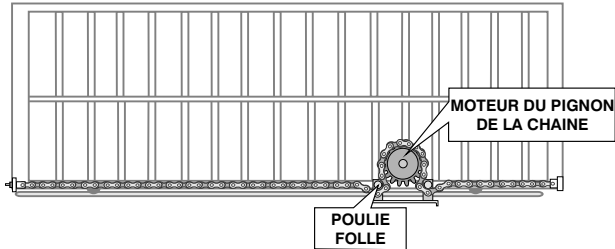

NOTE: Passer la chaîne sous la poulie folle et au-dessus du pignon.

POSITIONNEMENT DE L'ANCRAGE AVANT:

- SOUDER L'ANCRAGE AVANT SUR L'AVANT DU PORTAIL.
- HAUTEUR DE L'ANCRAGE: ALIGNER SUR LE CENTRE DE L'AXE DE LA POULIE FOLLE.

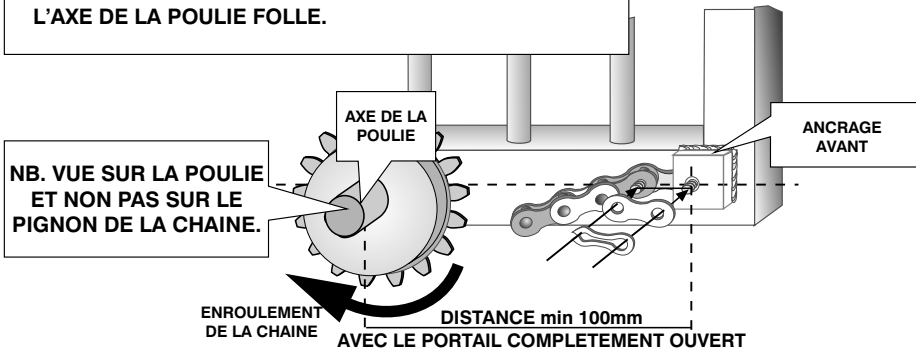

PLAN

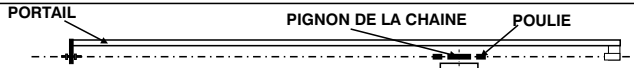

LES POINTS D'ANCRAGE DOIVENT ÊTRE POSITIONNÉS HORIZONTALEMENT DE FAÇON À CE QUE LA CHAÎNE SOIT ALIGNÉE AVEC LE PIGNON ET LA POULIE.

POSITIONNEMENT DE LA PLAQUE D'ANCRAGE ARRIERE AVEC TENDEUR



2.5.7 Installation du détecteur du portail

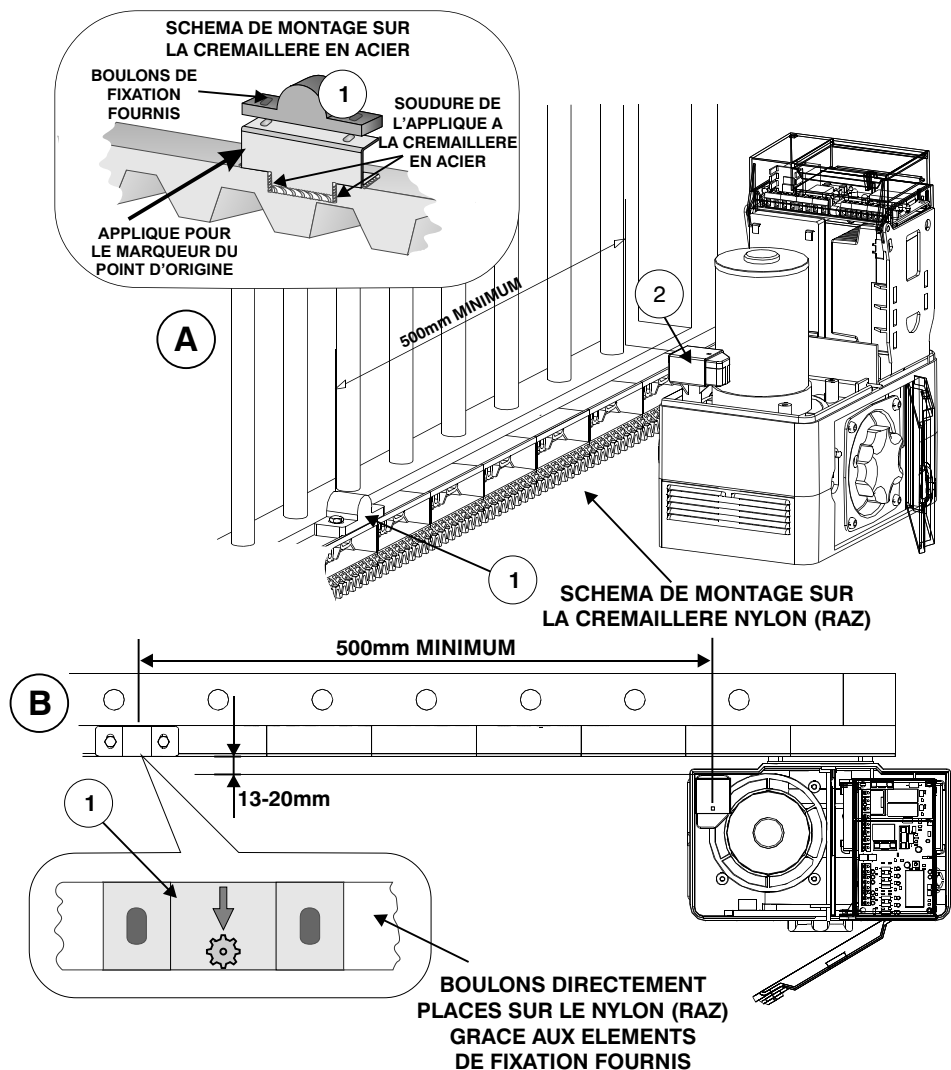

- Le portail étant en position FERMÉE, installer le marqueur du point d'origine (1) à une distance d'au moins 500mm du détecteur du point d'origine (voir (A) ci-dessus).
- Faire coulisser le détecteur latéralement pour s'assurer que la distance entre le devant du marqueur (B) et le devant du détecteur (2) est comprise entre 13 et 20mm (voir (B) ci-dessus). S'assurer que le marqueur (1) est correctement orienté.

3.0 RACCORDEMENTS ELECTRIQUES

3.1 Câblage de puissance

(voir page 18 pour le câblage de puissance du signal)

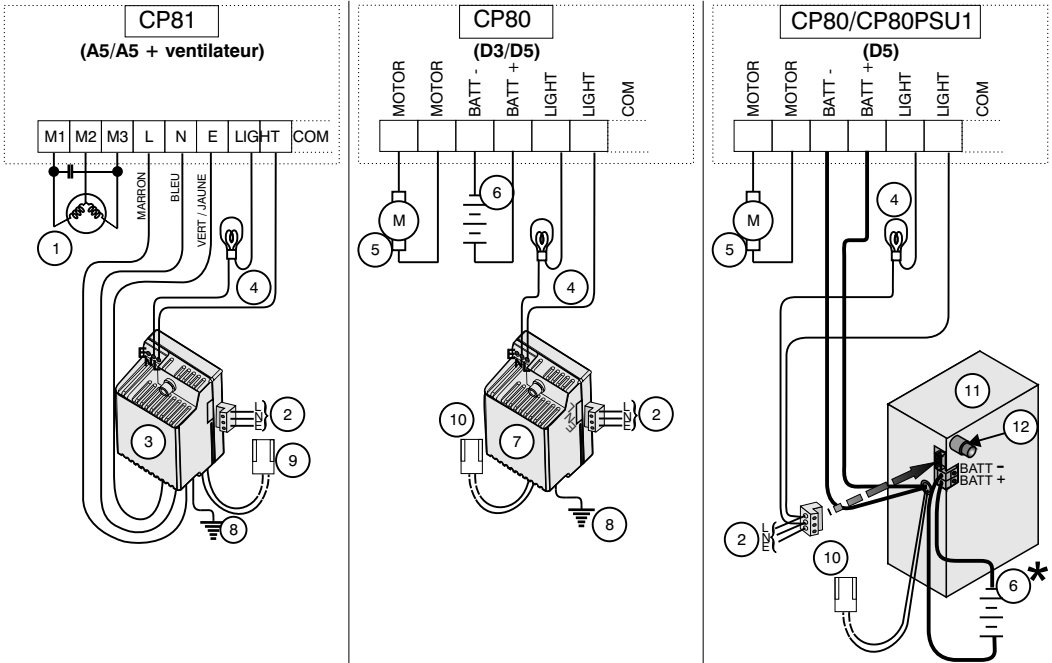

- ① - Moteur CA de 220V avec condensateur de démarrage;
- ② - Alimentation secteur CA de 220V, 1Ø, pour CP84E / CP83E/PSU1, avec connecteurs amovibles;
- ③ - Transformateur d'alimentation électrique CP83E (A5 seulement modelé)
- ④ - Lumière extérieure CA de 220V (Sauf sur les blocs d'alimentation CP84XTE)
- ⑤ - Moteur CC de 12V;
- ⑥ - Batterie au plomb CC de 12V (Intensité ampère/heure au choix);
- ⑦ - Transformateur chargeur CP84E (Modèles D3/D5) (ou CP84XTE lorsque utilisé avec un transformateur enfichable);
- ⑧ - Prise de terre paratonnerre;
- ⑨ - Fiche CC de 12V au contrôleur CP81;
- ⑩ - Fiche de charge CC de 14.2V au contrôleur CP80;
- ⑪ - Bloc d'alimentation 1;
- ⑫ - Fusible - Bloc d'alimentation 1

* **NB:** Une batterie externe n'est pas nécessaire mais si celle-ci est installée, alors le contrôleur CP80 PSU1 doit être installé.

3.2 Câblage de puissance du signal (CP80 et CP81)

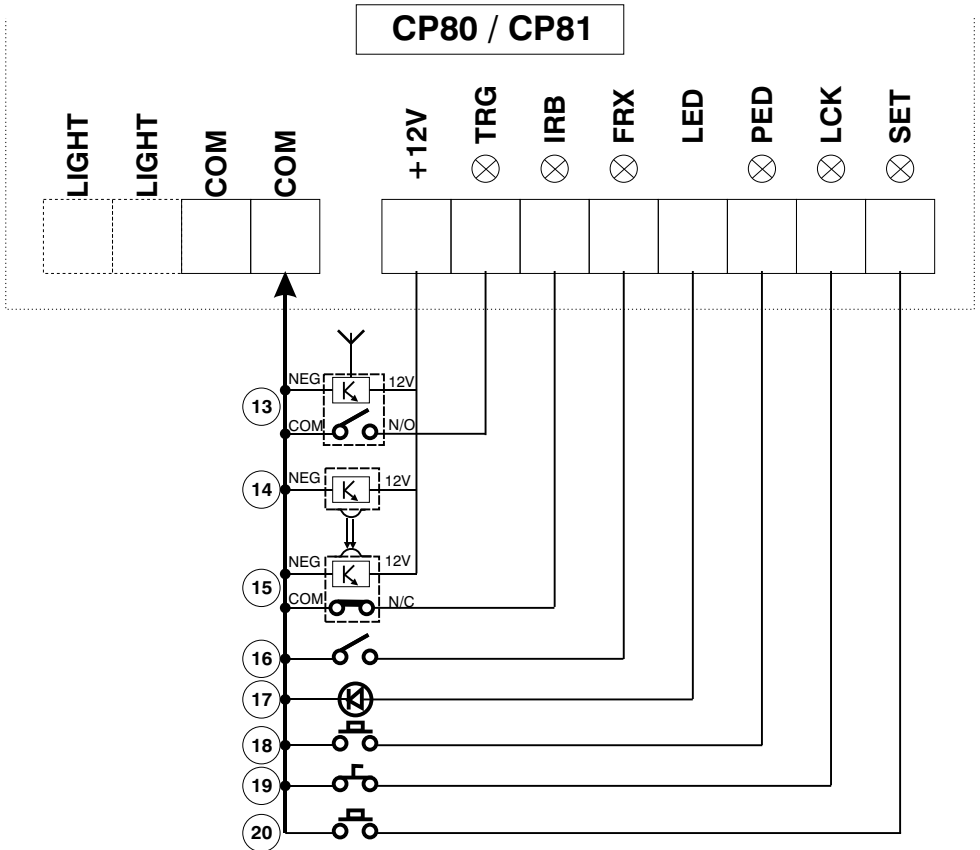

- ⑬ - Radiorécepteur (ou autre commande, interphone par ex.);
- ⑭ - Emetteur à rayons infrarouges;
- ⑮ - Récepteur à rayons infrarouges (contact de repos)
- ⑯ - Commande sortie libre (contact de travail)
- ⑰ - Lampes d'état de la télécommande (max. 3 en parallèle)[†]
- ⑱ - Commande pour ouverture piétons (contact de travail)
- ⑲ - Contrôle du verrouillage pour absence prolongée (contact de repos)
- ⑳ - Contrôle à distance des lumières extérieures (contact de travail)

⊗ = Voyants sur la carte de contrôle indiquant l'état des signaux;

† = Utiliser une carte de contrôle l'état multi-voyants (CP78) pour plus de voyants;

4.0 MISE EN SERVICE

4.1 Branchement du courant

OPTION 1 ALIMENTATION EN 220V CA DU PORTAIL

- BRANCHER LE COURANT
- VERIFIER L'INDICATEUR DE TENSION

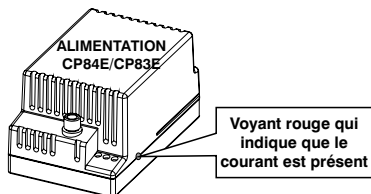

OPTION 2 ALIMENTATION EN 220V CA DU PORTAIL (D3/D5 UNIQUEMENT)

- BRANCHER LE TRANSFORMATEUR ET METTRE LE CIRCUIT EN MARCHÉ
- VERIFIER L'INDICATEUR D'ALIMENTATION

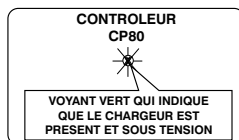
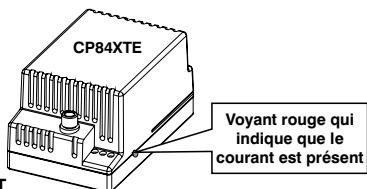
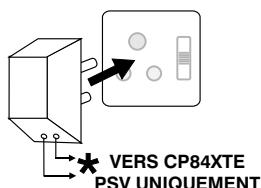

RACCORDEMENT DE LA BATTERIE (D3/D5 uniquement)

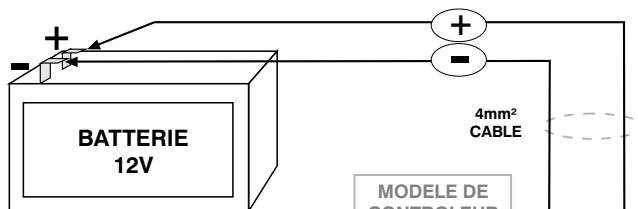
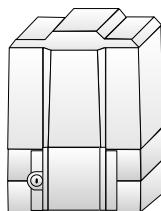

MODELE DE CONTROLEUR	BATT (-)	BATT (+)
CP80	BATT (-)	BATT (+)
CP81	N/A	N/A

NOTE: SI L'UTILISATION D'UNE BATTERIE DE FORTE CAPACITE EST NECESSAIRE, LES CABLES RELIANT LA CARTE ELECTRONIQUE CP80 A LA BATTERIE DOIVENT AVOIR UNE SECTION DE 6 à 10mm POUR CABLES DE 5 METRES MAXIMUM.

4.2 Réglage de l'engrenage du moteur (A5/A5 Ventilateur seulement)

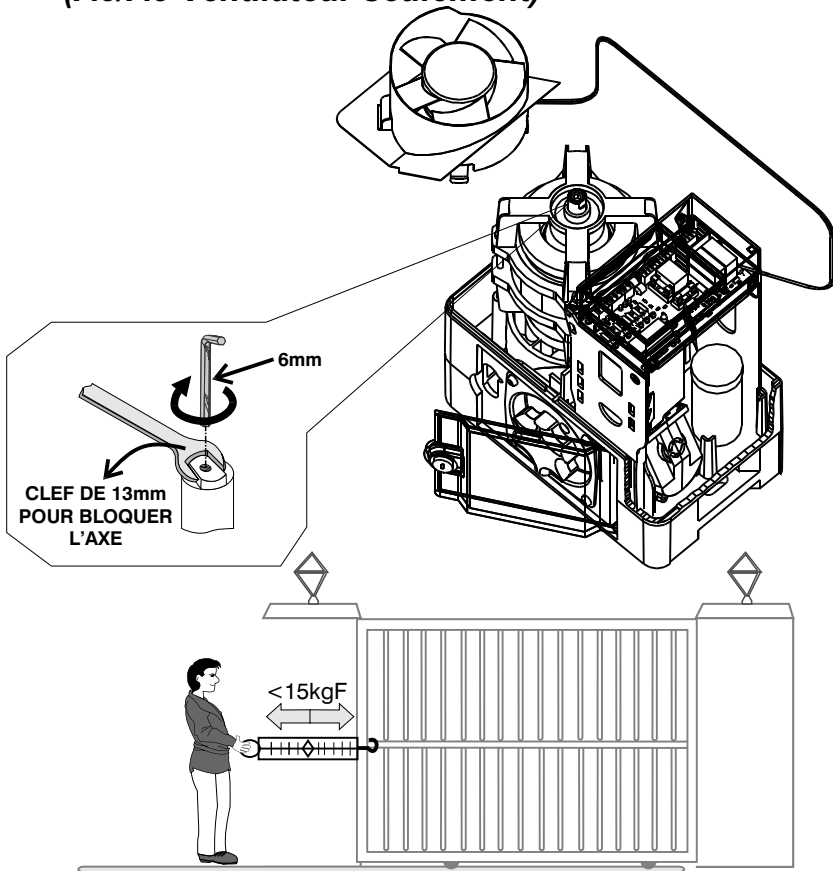

NOTE: Ceci ne peut être fait uniquement qu' après avoir programmé la carte de contrôle CP81.

- Couper l'alimentation secteur.
- Si un ventilateur est installé ôter le ventilateur du moteur.
- Régler avec la vis pour modifier la force de poussée et de tirage du portail (en ouverture et fermeture).
- Tourner dans le sens des aiguilles d'une montre pour réduire la sensibilité. (C'est-à-dire augmenter la force).
- Remonter le ventilateur, si installé et rebrancher le moteur.

4.3 Schéma fonctionnel de mise en service

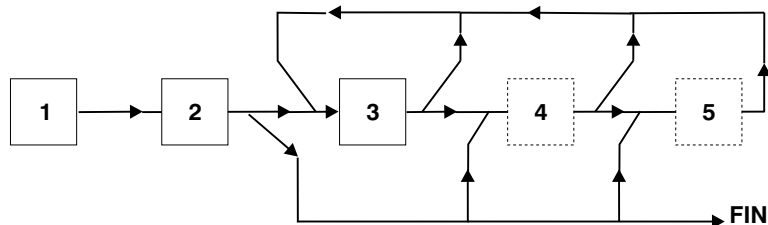

PROCEDURE

- 1 - Vérifier que le moteur est correctement orienté (p. 22)
- 2 - Passer en mode programmation (p. 23)
- 3 - Régler les fin de course du portail (p. 24-28)

NB: AVEC LES OPERATEUR **D3/D5**, LES FIN DE COURSE SONT DEFINIES AUTOMATIQUEMENT. AVEC L'OPERATEUR **A5** ELLES SONT DEFINIES MANUELLEMENT.

- 4 - Sélection des fonctions (facultatif) (p. 29)
- 5 - Réglage du temporisateur / compteur (facultatif) (p. 32)

Les étapes 1 à 3 doivent avoir lieu lors de la mise en service initiale.
Les étapes 4 & 5 sont facultatives.

Procédure 1 - Réglage de l'orientation du moteur

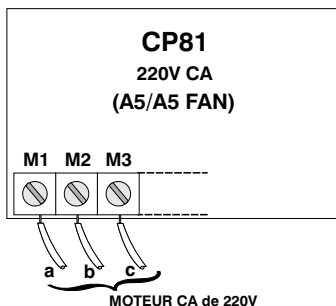
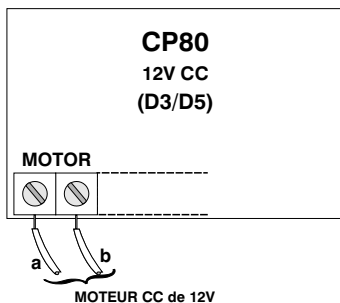
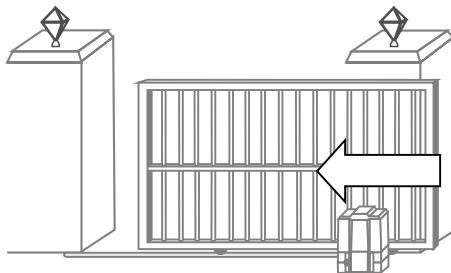

	CP80		CP81		
LE PORTAIL SE FERME: -	a	b	a	b	c
VERS LA GAUCHE (ci-dessus)	NOIR	BLEU	BLEU	NOIR	ROUGE
VERS LA DROITE	BLEU	NOIR	ROUGE	NOIR	BLEU

S'ASSURER QUE LES COULEURS DES FILS DU MOTEUR SONT CONFORMES AU TABLEAU CI-DESSUS

Procédure 2 - Passage en mode programmation

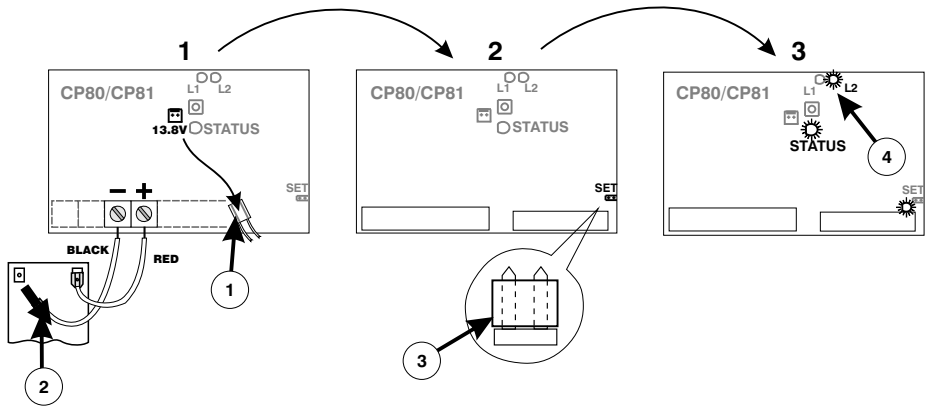

ETAPE 1 - Mettre la carte de contrôle hors circuit:

- pour le moteur A5, couper le courant pour les composants électroniques seulement. (1)
- pour les moteurs D3/D5 couper la batterie (2) et le courant pour les composants électroniques. (1)

ETAPE 2 - Installer le cavalier. (3)

ETAPE 3 - Rebrancher le courant (ETAPE 1 inversée). Le voyant d'état STATUS clignotera 5 fois dès le retour du courant. Vérifier que le voyant L2 et le voyant SET sont allumés. Le voyant L2 (4) indique que le contrôleur est en mode programmation.

Procédure 3 - Réglage des fins de course du portail

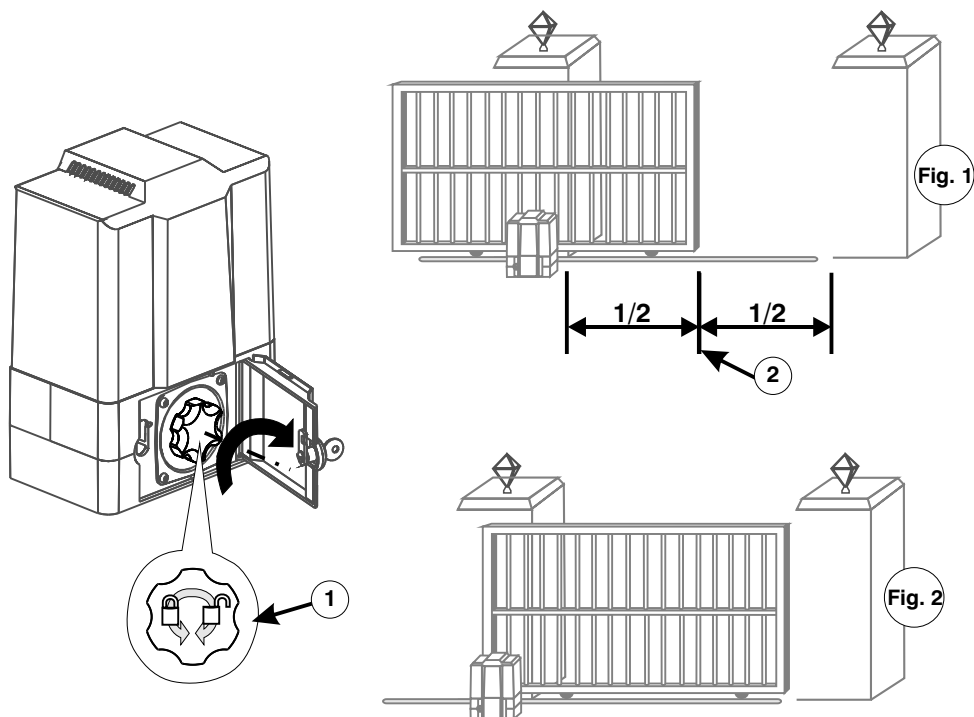

- Tourner complètement la molette (1) de déverrouillage manuel dans le sens des aiguilles d'une montre, ou jusqu'au dégageement complet permettant de faire coulisser manuellement le portail.

OPERATEURS D3/D5 SEULEMENT

- Ouvrir à moitié le portail en le faisant coulisser. Voir (2) ci-dessus (schéma 1).
- Ré-enclencher le mécanisme.

OPERATEURS A5 SEULEMENT

- Faire coulisser le portail en position complètement fermée (schéma 2).
- Maintenir le mécanisme en position désengagée.

Procédure 3 - Réglage des fins de course du portail (suite)

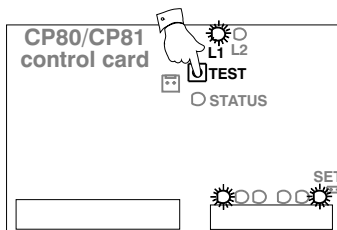

NB. La procédure de réglage des moteurs D3/D5 et A5 est **DIFFERENTE.**
Les fins de course du moteur A5 doivent être réglées manuellement (voir p. 28 et 29) tandis que les moteurs D3/D5 règlent automatiquement leurs fin course.

Veillez à suivre la bonne procédure!

OPERATEURS D3/D5 SEULEMENT (PAGE 26 à 27)

- Maintenir le bouton TEST appuyé et observer le voyant L1.
- Lorsque L1 clignote une fois, relâcher le bouton TEST. Le voyant L2 s' éteindra mais L1 continuera à clignoter au rythme d'une fois par seconde. Le contrôleur est maintenant en MENU 1, qui permet de régler les fins de course du portail.

NB. VEUILLEZ NOTER AVANT DE POURSUIVRE:

Le contrôleur est sur le point d'exécuter la routine de réglage entièrement automatique décrite ci-après..

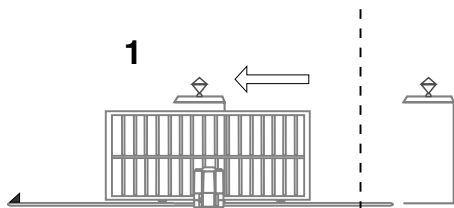

1- Le portail commence à s'ouvrir au ralenti.

NB. Le portail se ferme, couper le courant et inverser les fils du moteur (voir p. 22)

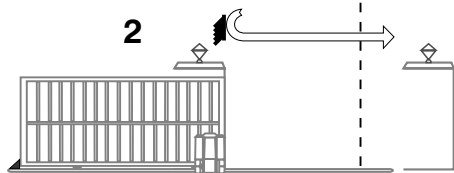

2- Le portail bute sur l'arrêt d'ouverture et change de direction, toujours au ralenti.

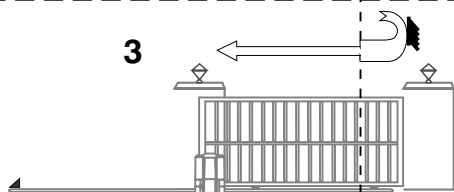

3 - Le portail bute sur l'arrêt de fermeture et change de direction, à vitesse normale jusqu'au marqueur, puis au ralenti jusqu'à l'arrêt d'ouverture.

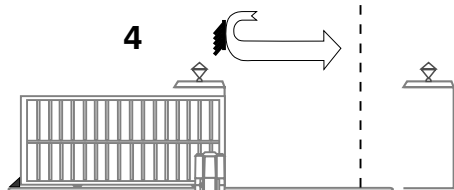

4 - Le portail bute sur l'arrêt d'ouverture et change de direction, cette fois-ci à vitesse normale.



5 - Lorsque le détecteur passe devant le moteur, la vitesse passe au ralenti. Le portail bute sur l'arrêt de fermeture et change de direction à vitesse normale.

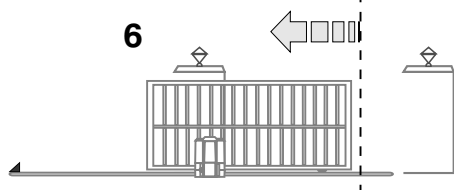

6 - Le portail s'arrête en position "piétons" (PED). Si nécessaire, l'ouverture piétonne peut être élargie en appuyant par impulsions sur l'entrée PED.

PASSEZ A LA PAGE SUIVANTE POUR COMMENCER.

Début du réglage automatique des fins de course du portail

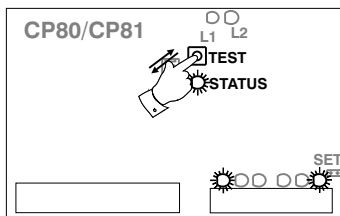

- Maintenir le bouton TEST appuyé jusqu'à ce que le voyant STATUS s'allume.
- La routine de réglage AUTOMATIQUE (décrite ci-avant) s'enclenche dès que le bouton TEST est relâché.

MODE TURBO: Le délai de réglage peut éventuellement être raccourci en outrepassant manuellement la vitesse de ralenti automatique des Etapes 1.2, et 3 à la page 26.

Pour cela, maintenir le bouton TEST appuyé: la vitesse augmente jusqu'à être normale; relâcher alors le bouton.

NB. Ne pas laisser le portail buter sur les arrêtoirs à la vitesse normale.

Fin du réglage des fins de course du portail (D3/D5 seulement)

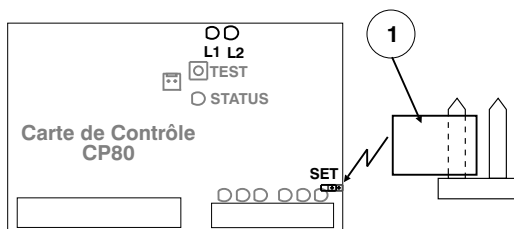
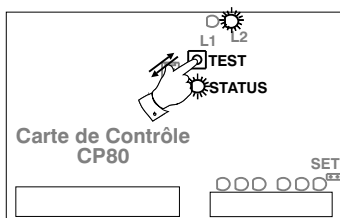

- Lorsque le portail s'est arrêté en position "piétons" (voir Etape 6 à la page 26), soit au minimum automatique soit en position manuellement outrepassée, appuyer sur le bouton TEST pendant un moment, puis relâcher.
- Le voyant L2 s'allume lorsque le bouton TEST est relâché.
- Retirer le cavalier comme l'indique le schéma ci-dessus (1) pour quitter le mode programmation à moins de vouloir accéder à d'autres menus.

NB. Si la routine de réglage automatique ne s'achève pas (indiqué par 5 clignotements du voyant STATUS et l'illumination du voyant L2), il peut être nécessaire de régler le seuil de détection de collisions sur MED ou LOW (voir p. 30).

Réglage manuel du moteur A5

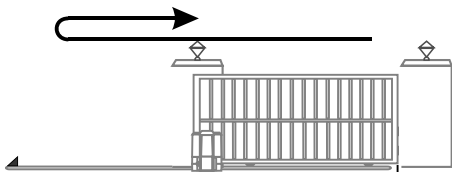

ETAPE 1 - ALIGNER LE COMMUTATEUR DU POINT D'ORIGINE

- Commencer avec le portail complètement fermé.
- Ouvrir le portail manuellement (le marqueur du point d'origine doit avoir largement dépassé le commutateur du point d'origine).
- Refermer le portail manuellement.



ETAPE 2 - S'ASSURER QUE LA CARTE DE CONTROLE EST BIEN EN MODE PROGRAMMATION (voir procédure p. 19)

ETAPE 3 - REGLER LES FINS DE COURSE

- Appuyer sur le bouton TEST jusqu'à ce que le voyant L1 clignote une fois, puis relâcher.
- L1 continue de clignoter une fois et L2 s'éteint.
- Appuyer sur le bouton TEST jusqu'à ce que le voyant STATUS s'allume, puis relâcher (vérifier que L1, L2 et STATUS sont éteints).

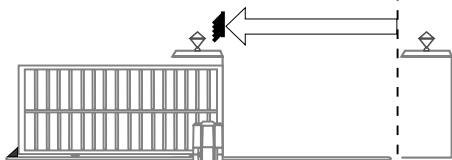

ETAPE 4

- Pousser le portail en position complètement ouverte et ne pas le laisser revenir en arrière.
- Appuyer sur le bouton TEST jusqu'à ce que le voyant STATUS s'allume, puis relâcher.

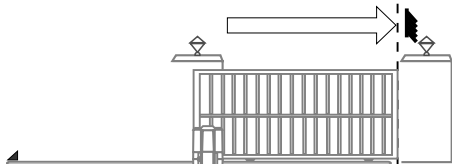

ETAPE 5

- Pousser le portail en position complètement fermée, bien contre l'arrêtoir, et ne pas le laisser revenir en arrière.
- Appuyer sur le bouton TEST jusqu'à ce que le voyant STATUS s'allume, puis relâcher.



ETAPE 6

- Pousser le portail en position d'ouverture piétonne.
- Appuyer sur le bouton TEST jusqu'à ce que le voyant STATUS s'allume, puis relâcher. Si le voyant STATUS ne s'allume pas, élargir l'ouverture piétonne jusqu'à ce qu'il s'allume.

Fin du réglage des fins de course du portail (A5 seulement)

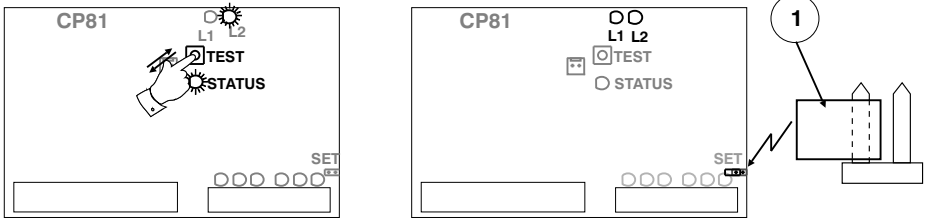

Si les fins de course du portail décrites à la page 28 sont correctement réglées, alors le voyant L2 s'allumera.

- Positionner le cavalier comme l'indique le schéma ci-dessus **1** pour quitter le mode programmation à moins de vouloir accéder à d'autres menus.

Procédure 4 - Sélection des fonctions

REGLAGE TURBO: Pour accélérer la sélection des menus un mode Turbo peut être utilisé.

Ceci est possible en branchant "COM" sur "PED". La vitesse de comptage sur L1 sera augmentée.

ETAPE 1 S'assurer que le PCB est en mode de programmation c'est-à-dire que le voyant "L2" s'allume (si non, revenir à la procédure 2 voir p 23).

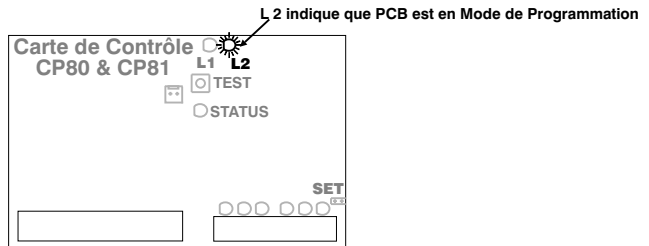

ETAPE 2 PRESSER le bouton "TEST" jusqu'à ce que le voyant "L1" clignote le nombre de fois requises comme indiqué dans le tableau 4.1, puis relâcher le bouton.

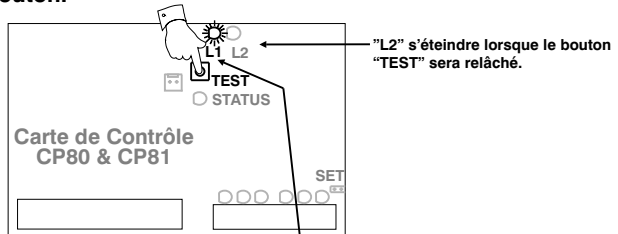

FONCTIONS A SELECTIONNER	Nombre de clignotements L1	DEFAULT
MODE AUTOMATIQUE ON/OFF	2	OFF
MODE DE FONCTIONNEMENT	4	STANDARD
SENSIBILITE ANTI-COLLISION	7	ELEVE
PCM	9	OFF
MODE DE PRE - CLIGNOTEMENT	10	OFF

TABEAU 4.1

ETAPE 3 Presser le bouton “TEST” tout en surveillant le voyant “STATUS”;
Relâcher le bouton après que le voyant “STATUS” ait cligné le
nombre de fois requises pour sélectionner le mode demandé
(voir tableau 4.2)

FONCTIONS A SELECTIONNER	Nombre de clignotement “L1”	Nombre de clignotement du voyant “STATUS” pour sélectionner le mode			
		1	2	3	4
MODE AUTOMATIQUE ON / OFF	2	ON	OFF	—	—
MODE DE FONCTIONNEMENT	4	STANDARD	CONDOMINIUM	PIRAC	Changement
SENSIBILITE COLLISION *	7	ELEVEE	MOYENNE	BASSE	—
PCM *	9	ON	OFF	—	—
PRE - CLIGNOTEMENT ON/OFF	10	MODE 1	MODE 2	MODE 3	OFF

TABLEAU 4.2

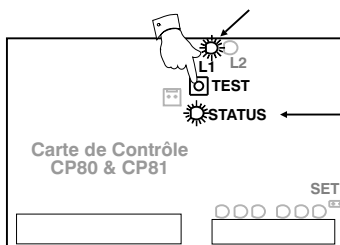

“L1” s’éteint et “L2” s’allumera autorisant ainsi la sélection de plusieurs fonctions si cela est nécessaire.

MODE DE PRE-CLIGNOTEMENT:

MODE 1 - LA LUMIERE CLIGNOTE A 1HZ, PUIS AGIT COMME UNE LUMIERE DE COURTOISIE.

MODE 2 - LA LUMIERE CLIGNOTE A 1HZ PENDANT LA DUREE DE PRE-CLIGNOTEMENT ET LORSQUE LE MOTEUR TOURNE UNIQUEMENT.

MODE 3 - LA LUMIERE EST ALLUMEE DE FAÇON CONTINUE PENDANT LA DUREE DE PRE-CLIGNOTEMENT ET LORSQUE LE MOTEUR TOURNE UNIQUEMENT.

ETAPE 4 Pour sortir du “Mode de Programmation”, si vous ne voulez pas effectuer la procédure 6, débrancher le cavalier “SET”.

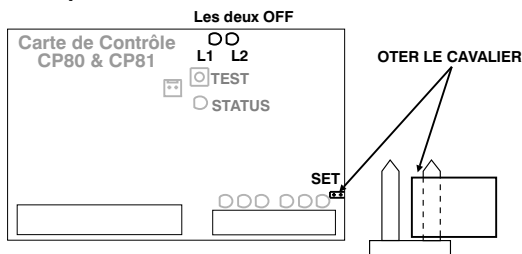

* UNIQUEMENT applicable à D3/D5. Voir page 20 pour le réglage de l’engrenage A5.

Procédure 5 - Réglage des paramètres (fonctions)

ETAPE 1 S'assurer que le PCB est en "Mode de Programmation", c'est-à-dire que le voyant "L2", est allumé (sinon, revenir à la procédure 2).

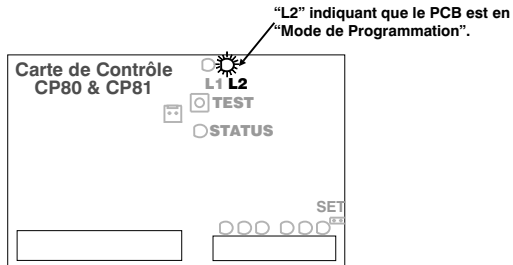

ETAPE 2 Presser le bouton "TEST" jusqu'à ce que le nombre de clignotements du voyant "L1" soit atteint, puis relâcher le bouton (voir la tableau 5.1 ci-dessous).

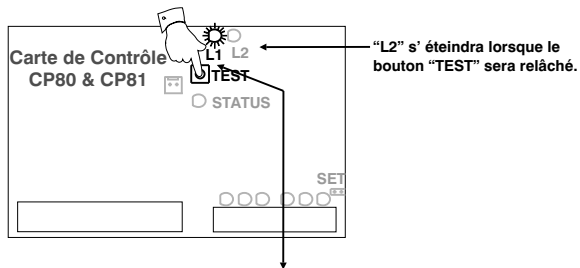

Fonction a programmation	Nombre de clignotement "L1"	DEFAULT
REFERMETURE AUTOMATIQUE	3	15 secs
REFERMETURE AUTOMATIQUE PIETON	5	5 secs
LUMIERE (voir note au verso)	6	120 secs
INHIBITION DE L'AUTOFERMETURE	8	3 secs
DUREE DE PRE-CLIGNOTEMENT	11	5 secs
NOMBRE DE COLLISIONS	12	4 compte
DISTANCE DE RALENTI (D3/D5)	13	350 mm †
MODE COURSE LIBRE (A5)	13	* 3 compte

TABLEAU 5.1

† POUR AUGMENTER LA DISTANCE DE RALENTI (voir page 34).

* **NB.** CHAQUE FOIS REPRESENTE 10mm DE COURSE LIBRE POUR LE PORTAIL (voir page 35).

ETAPE 3 Presser et maintenir le bouton “TEST” tout en comptant le nombre de fois que le voyant “STATUS” clignote.
Relâcher le bouton dès que le nombre de clignotements est atteint.

NOTE:

-1 CLIGNOTEMENT de “STATUS” correspond à 1 seconde

Pour la lumière de courtoisie:

-1 CLIGNOTEMENT de “STATUS” = 10 secondes

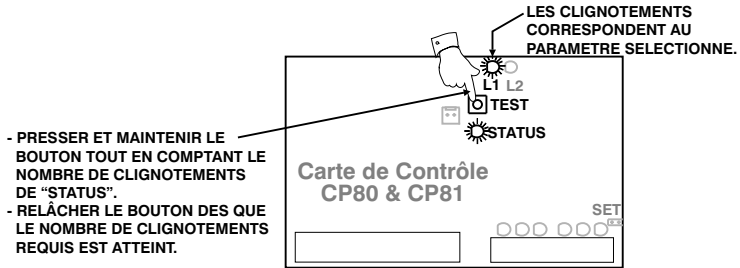

“L1” s’éteindra et “L2” s’allumera autorisant ainsi la sélection de plusieurs paramètres ou fonctions. (Voir procédure 4 ou 5).

ETAPE 4 Pour sortir du Mode de Programmation, si vous n’effectuez pas la procédure 4 ou 5, débrancher le cavalier.

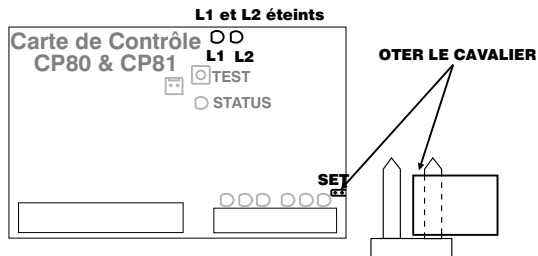

4.4 Fonction de ralentissement en fin de fermeture et d'ouverture

En fin de course "ouverture ou fermeture" le portail ralentit d'environ 30% de sa pleine vitesse.

La Fonction 13 dite précédemment "COAST MODE" devient dans la version avec recherche du point d'origine automatique "CRAWL MODE" ou "fonction de ralentissement", laquelle est pré-réglée en usine par défaut à 350 mm.

Si l'utilisateur désire un ralentissement supérieur à 350mm, ceci est possible en utilisant la fonction 13 "CRAWL MODE" qui permet d'avoir un ralentissement de 500 à 750mm en fin de fonctionnement (ouverture ou fermeture).

Dans le programme "fonction 13" chaque clignotement du voyant STATUS augmente la distance de ralentissement de "350mm"; mais il est **indispensable** de déplacer l'aimant de détection du point d'origine comme suit:

1 CLIGNOTEMENT DU VOYANT STATUS = RALENTISSEMENT 350mm et L' AIMANT DOIT ETRE SITUE ENTRE (Voir Tableau ci-dessous)

2 CLIGNOTEMENTS DU VOYANT STATUS = RALENTISSEMENT 750mm et L' AIMANT DEVRA SE SITUER ENTRE (Voir Tableau ci-dessous)

3 CLIGNOTEMENTS DU VOYANT STATUS = RALENTISSEMENT 1050mm et L' AIMANT DEVRA ETRE SITUE ENTRE (Voir Tableau ci-dessous).

TABLEAU DE REGLAGE DE LA FONCTION 13

	Distance de ralentissement désirée	Nombre de clignotements du voyant STATUS	Distance minimum entre l'aimant et le Point d'origine
Réglage par Défaut en usine	350mm	1	500mm
	700mm	2	750mm
	1050mm	3	1100mm

IMPORTANT: L' aimant peut être installé plus loin que la distance indiquée dans le Tableau mais augmentera la largeur de l' ouverture piéton.

4.5 Mode de programmation des cp80/cp81 (par défaut ou usine)

1. DEBRANCHER LE COURANT (ALIMENTATION ET BATTERIE DANS LE CAS DU D3/D5).
2. RELIER LES 2 SORTIES DU "SET" PAR LE STRAP.
3. BRANCHER "PED" ET "FRX" A "COM".
4. REMETTRE LE COURANT. L1 ET L2 S'ALLUMERONT.
5. DEBRANCHER LE COURANT (ALIMENTATION PRINCIPALE ET BATTERIE).
6. ENLEVER LE STRAP "SET" ET DEBRANCHER "PED" ET "FRX" DE "COM".
7. LA CARTE EST MAINTENANT PROGRAMMEE AVEC LES REGLAGES PAR DEFAUT INDIQUES DANS LES TABLEAUX 5.1 (voir page 30) ET 6.1 (voir page 32) (LES FINS DE COURSE DU PORTAIL NE SONT PAS AFFECTEES).

4.6 Course libre (A5/A5 Ventilateur seulement)

(FONCTION 13 dans le Mode de Programmation 13 CLIGNOTEMENTS DU "L1")

- La course libre est réglée lors de la fabrication a 30mm.
- La fonction 13 permet de changer pas à pas la course libre, de 10mm à 250mm. Les pas sont de 10mm. (1 clignotement du "STATUS").

Exemple 8 clignotements = 80mm.

NB: La course en ROUE LIBRE varie de portail à portail.
Ne régler pas la COURSE EN ROUE LIBRE trop longue, sinon de temps en temps. Le portail pourrait s'arreter trop tôt.

NOTES



CENTURION

LE CHOIX AUTOMATIQUE



CENTURION SYSTEMS (PTY) LTD HEAD OFFICE:
TEL: +27 (0)11 699-2400, FAX: +27 (0)11 704-3412 or 462-6669
148 EPSOM AVENUE, NORTH RIDING
P.O. BOX 506, CRAMERVUE, 2060
SOUTH AFRICA

WEB: <http://www.centsys.co.za> Information générales e-mail: info@centsys.co.za

POUR LE CONTACT TECHNIQUE DE SUPPORT:

AFRIQUE DU SUD

EAST RAND	(011) 397-6401	PORT ELIZABETH	(041) 581-6994/5
DURBAN	(031) 701-9583	EAST LONDON	(043) 743-4923
NELSPRUIT	(013) 752-8074/5	BLOEMFONTEIN	(051) 448-1714
PRETORIA	(012) 362-8819/8893	KIMBERLEY	(053) 832-3231
CAPE TOWN	(021) 447-1295	VEREENIGING	(016) 422-5667

AFRIQUE

ECHO-LINE, NAMIBIA	Tel: (61) 220-8309
MOLECULAR CONSULTANTS, NIGERIA	Tel: 803-3123182
JHL IMPORT/EXPORT, ZIMBABWE	Tel: (4) 795-873
SEKANYOLYA TIMBER WORKS, UGANDA	Tel: (41) 231-40

EUROPE

AUTOMATISME BATIMENT SA, FRANCE	Tel: (1) 697-93120
CROWN AXCESS LTD U.K. UNITED KINGDOM	Tel: (1483) 450-011
NESTOR, BELGIUM	Tel: (9) 380-4020

AMÉRIQUE DU NORD

BILLY GATES, CANADA	Tel: (250) 334-1553
-------------------------------	---------------------

AUSTRALASIE

ABA GATES, WESTERN AUSTRALIA	Tel: (8) 933-03061
DOMINATOR SYSTEMS, NEW ZEALAND	Tel: (3) 384-5145
ROTECH, QUEENSLAND	Tel: (7) 326-47330
SA GATES, SOUTHERN AUSTRALIA	Tel: (8) 826-64235
SECURITE DU PACIFIQUE, NEW CALEDONIA	Tel: 283-760

OCÉAN INDIEN

SECURITE AUTOMATISMES REUNION, REUNION	Tel: 280-368
--	--------------

L'ASIE & PACIFIQUE

VAST VIDEO, MALAYSIA	Tel: (3) 214-34931
BLT ASSOCIATES, THAILAND	Tel: (2) 691-6793